



CUADERNILLO
DE ACTIVIDADES
CICLO ESCOLAR
2019 – 2020



ESTRATEGIA EDUCATIVA
CLASES
EN TU
HOGAR

SEXTO GRADO

EDUCACIÓN
PRIMARIA

DIRECTORIO

Lic. Francisco García Cabeza de Vaca
Gobernador Constitucional del Estado de Tamaulipas

Lic. Mario Gómez Monroy
Secretario de Educación de Tamaulipas

Mtra. Magdalena Moreno Ortiz
Subsecretaria de Educación Básica

C. P. Jorge Alberto Chapa Leal
Subsecretario de Administración

El Cuadernillo de Actividades Ciclo Escolar 2019-2020 Compilación para Sexto Grado de Educación Primaria, fue elaborado en el marco del Fortalecimiento a la Estrategia Clases en tu Hogar Tercer Momento por personal académico de la Subsecretaría de Educación Básica.

Coordinación de la propuesta

Dirección de Educación Primaria

- Mtra. Daniela Serrano Garza

Investigación de contenido y diseño de actividades

- Mtro. Omar Andrés Rosales Reyes
Responsable del Área Académica de la Dirección de Educación Primaria
- Mtra. Silvia Maricela Hinojosa Ochoa
Asesor Técnico Pedagógico de la Dirección de Educación Primaria

Revisión, validación y formato de edición:

- Equipo Académico de la Dirección de Educación Primaria

Validación de imagen institucional

Dirección de Comunicación Educativa

- Coordinación de Imagen

D.R. Secretaría de Educación de Tamaulipas
Calzada General Luis Caballero S/N
C.P. 87090
Ciudad Victoria, Tamaulipas.

El contenido, la presentación, la ilustración, así como la disposición en conjunto de cada página del presente documento son propiedad del Estado de Tamaulipas y de la Secretaría de Educación de Tamaulipas. Se autoriza su reproducción parcial o total por cualquier sistema mecánico, digital o electrónico para fines no comerciales y citando la fuente de la siguiente manera: Gobierno del Estado de Tamaulipas y de la Secretaría de Educación de Tamaulipas (2020) “Cuadernillo de Actividades Ciclo Escolar 2019-2020 Compilación para Sexto Grado de Educación Primaria”.

ÍNDICE

MENSAJE DEL SECRETARIO	6
PRESENTACIÓN	7
BIENVENIDA	8
ESPAÑOL	9
Contrastar información de textos	9
Conectivos	11
Información de diversas fuentes	12
Tratamiento de malestares	12
Recursos literarios	13
Manifestaciones lingüísticas y culturales	14
Canciones	15
Cartas personales	16
Cartas personales	18
Mi carta	19
Dirección postal	19
Formularios	20
Poemas	21
Recursos literarios para crear poemas	22
Mi poema	23
Organización de temas de un texto	24
MATEMÁTICAS	25
Características de cuerpos geométricos	25
Construcción de pirámides	28
Sucesión aritmética	29
Sucesión con progresión espacial	31
Multiplica y divide con números	33
Números fraccionarios o decimales entre números naturales	35
Longitud de una circunferencia	44
Calculo de volumen con medidas	52
Problemas usando comparación de 2 o más razones	56

EDUCACIÓN SOCIOEMOCIONAL	60
Conciencias de las propias emociones	61
Apreciación y gratitud	66
Necesidades y búsqueda de soluciones	68
Soy empático	69
Inclusión	71
REFERENCIAS	74
BIBLIOGRÁFICAS	74
ELECTRÓNICAS	74
ICONOGRÁFICAS	75

MENSAJE DEL SECRETARIO

El Gobierno del Estado de Tamaulipas, preocupado por otorgar el derecho a la educación, bajo los principios de calidad, pertinencia, inclusión y equidad educativas hasta los contextos más vulnerables, en zonas de riesgo, marginación y en condiciones difíciles, ante la contingencia sanitaria por COVID-19 que ha traído el cierre de los planteles escolares como parte de la prevención para preservar la salud, ha preparado esta herramienta de apoyo.

Con la enseñanza a distancia se hizo necesario enfrentar retos con la participación comprometida de todos los miembros de la comunidad educativa, estableciendo estrategias con acciones escolares para aprender desde sus hogares, que atiendan a la diversidad y que acorten la brecha de desigualdad social.

Con la Estrategia Educativa Clases en tu Hogar, se pone a disposición de los docentes un abanico de posibilidades para elegir la opción que fortalezca de la mejor manera el trabajo de la educación a distancia, con prácticas de cooperación y ayuda mutua entre los docentes y padres de familia, a través de herramientas como las Tecnologías de la Información y la Comunicación (TIC's) y material impreso para regiones y hogares que no cuentan con conectividad.

Estimadas alumnas y alumnos, en este momento de inestabilidad y preocupación a nivel mundial por la preservación de la salud, se envía hasta su hogar este Cuadernillo de actividades para que, ante este periodo de aislamiento social, continúes aprendiendo y fortaleciendo los aprendizajes esperados del grado escolar, desde la seguridad de tu casa. Para resolver las actividades y ejercicios que fueron elaborados especialmente para ti, elige un horario específico, busca un espacio limpio, donde tengas iluminación suficiente, libre de ruidos excesivos y asegúrate de tener al alcance tus libros de texto, lee detenidamente y comparte con tu familia tus logros.

Distinguidos estudiantes, siéntanse seguros de que el compromiso de sus maestras y maestros está presente para disipar dudas y que el afecto de su familia los respalda en casa, para que al regreso a nuestras escuelas, puedan contar con gran satisfacción que los tamaulipecos somos fuertes, decididos y creativos y que salimos de esta contingencia con éxito; reconozco su dedicación y esfuerzo para seguir aprendiendo desde casa, así como el tener especial cuidado de su salud realizando todas las medidas sanitarias para seguir cuidándote y cuidar a quienes te rodean.

Recuerda que tu dedicación para seguir aprendiendo con Clases en tu Hogar te asegura un futuro prometedor. ¡Mucho éxito!

Lic. Mario Gómez Monroy
Secretario de Educación de Tamaulipas

PRESENTACIÓN

La contingencia sanitaria para la prevención del Covid-19 continúa y como parte de la Estrategia Nacional “Aprende en Casa”, la Secretaría de Educación de Tamaulipas a través de la Subsecretaría de Educación Básica ha elaborado el presente cuadernillo de trabajo, seleccionando y adaptando actividades de materiales educativos de diferentes autores con el apoyo de Jefes de Sector, Supervisores Escolares y Asesores Técnico Pedagógicos de la Dirección de Educación Primaria con el fin de ofrecerte un apoyo didáctico complementario en el aprendizaje en un marco de equidad e inclusión.

Como te has dado cuenta ahora, estudiar en casa puede ser divertido, interesante y único, porque tienes el acompañamiento de tu familia con la que puedes jugar, leer, escribir, convivir y aprender.

En este Cuadernillo de Trabajo. Compilación encontrarás actividades de las asignaturas Lengua Materna. Español, Matemáticas y del Área de Desarrollo Personal y Social, la Educación Socioemocional, para que, a través de dibujar, colorear y observar imágenes con diferentes estados de ánimo aprendas a trabajar en colaboración, amplíes tus conocimientos, vocabulario y descubras que la familia es un gran equipo que te fortalece, te cuida y te protege.

Deseamos que este cuadernillo te brinde herramientas para hacer crecer tu aprendizaje.

Éxito.

BIENVENIDA

Hola amiguitos yo me llamo Lili y los invito a conocer este hermoso cuadernillo.



Yo soy Juanito y estoy contento con este nuevo cuadernillo para aprender mucho en casa.



Yo me llamo Miguelito y me gusta leer con mi familia.



Yo me llamo Dany y quiero que conozcan este cuadernillo de trabajo que me gusta mucho.



¡Bienvenidos a todos! Vamos a conocer nuestro cuadernillo donde encontrarás diferentes iconos que te ayudarán a desarrollar las actividades o ejercicios.

123

Jugando con números



Reflexiona y piensa



Dibuja



Trabaja en equipo



Escribe



Recorta



Lee



Colorea



Investiga y observa

ESPAÑOL

Contrastar información de textos

Aprendizaje esperado. Contrasta información de textos, sobre un mismo tema.



► Lee los siguientes textos.

Texto A	Coronavirus	Texto B	Mitos sobre el Coronavirus
<p>La enfermedad por coronavirus (COVID-19) es una enfermedad infecciosa causada por un coronavirus recientemente descubierto.</p> <p>La mayoría de las personas infectadas con el virus COVID-19 experimentarán una enfermedad respiratoria leve a moderada y se recuperarán sin requerir un tratamiento especial.</p> <p>La mejor manera de prevenir y retrasar la transmisión es estar bien informado sobre el virus COVID-19, la enfermedad que causa y cómo se propaga. Protegerse a sí mismo y a los demás contra las infecciones lavándose las manos o usando un desinfectante a base de alcohol con frecuencia y sin tocar su cara.</p> <p>En este momento, no hay vacunas o tratamientos específicos para COVID-19. La OMS continuará proporcionando información actualizada tan pronto como estén disponibles los hallazgos clínicos.</p>		<p>Mucho se ha dicho sobre el coronavirus y entre todo lo que se dice, se escuchan algunas de los siguientes comentarios.</p> <p>Se dice que el coronavirus no existe y esto es falso porque si existe y ha muerto mucha gente por este virus.</p> <p>Algunas personas piensan que, para no enfermarse de coronavirus, deben comer ajo, jengibre y otros alimentos más, esto no está mal, pero no está comprobado que sea verdadero.</p> <p>Muchos creen que si no tienes contacto con personas extranjeras no te enfermarás y no es así porque, el coronavirus puede estar en el suelo, en los objetos, en pasa manos y muchos objetos que estén infectados y en personas de nuestro país.</p> <p>Algunas personas creen que para curarse del coronavirus deben hacer gárgaras de vinagre, pero cuando estás enfermo debes acudir a un hospital.</p> <p>Tampoco hay evidencia de que el nuevo coronavirus pueda transmitirse por medio de la picadura de mosquitos. Éste es un virus respiratorio que se contagia principalmente, cuando alguien tose o estornuda.</p>	

► **Investiga en el diccionario**

Mito: _____

Virus: _____

Gotículas: _____

Gárgaras: _____

► **Contesta las preguntas**

► ¿Qué diferencias encuentras entre los textos A y B?

► De los textos, ¿cuál se basa en estudios científicos y cuál se basa en la experiencia popular?

► ¿Cuál es la causa de la enfermedad en el texto A?

► ¿Qué significa hacer “gárgaras”?

Conectivos



Aprendizaje esperado. Emplea conectivos lógicos para ligar los párrafos de un texto.

Los conectivos lógicos son expresiones o palabras que utilizamos al hablar o al escribir, para lograr que aquello que decimos tenga un mejor sentido y claridad.

PARA AÑADIR U ORDENAR INFORMACIÓN	ADVERSATIVOS Para indicar un problema o un «pero» a algo que has dicho antes	CONSECUTIVOS Para expresar la consecuencia de un hecho anterior	PARA EXPLICAR O ACLARAR
<ul style="list-style-type: none"> ▶ además ▶ asimismo ▶ por una parte... por otra (parte) ▶ encima ▶ en primer lugar... en segundo lugar... ▶ para empezar / acabar 	<ul style="list-style-type: none"> ▶ sin embargo ▶ no obstante ▶ pero ▶ de todos modos / de todas formas ▶ con todo / aun así ▶ por el contrario / en cambio ▶ mientras que 	<ul style="list-style-type: none"> ▶ por lo tanto ▶ por consiguiente ▶ en consecuencia ▶ de ahí que ▶ así que ▶ así pues ▶ pues ▶ mientras que 	<ul style="list-style-type: none"> ▶ es decir ▶ en conclusión ▶ por su parte ▶ a diferencia ▶ sin embargo

- ▶ **Escribe en el siguiente texto en los espacios, los conectores que permiten dar claridad y sentido al texto.**

Sin embargo - así que -no obstante -en conclusión

Es normal sentirse triste, estresado, confundido, asustado o enfadado durante una crisis como la que estamos pasando, _____lo mejor es que estamos en nuestra casa._____ si debe permanecer en casa, mantenga un estilo de vida saludable, lo que incluye seguir una dieta adecuada, dormir, hacer ejercicio y mantener contactos sociales con sus seres queridos en casa y por correo electrónico y teléfono con otros familiares y amigos. _____ debemos recordar que debemos tomar medidas preventivas, como lavarnos las manos frecuentemente, evitar salir fuera de casa y evitar el contacto. _____ la mejor manera de seguir estando sanos es seguir las indicaciones de las autoridades. _____ no asistas a tu escuela, sigue estudiando y realizando tus tareas educativas.

Información de diversas fuentes



APRENDIZAJE ESPERADO. Recupera información de diversas fuentes para explicar un tema.

Escribe un texto en tu cuaderno donde presentes la información que leíste en los textos anteriores y todo lo que tú conozcas sobre el Covid-19.

Tratamiento de malestares



APRENDIZAJE ESPERADO. Reconoce diversas prácticas para el tratamiento de malestares.

- Selecciona dos de los siguientes malestares: **insomnio, diarrea, dolor de oídos, estreñimiento, gripa.**

Y busca la siguiente información

Malestar	Causa por la que se puede presentar	Remedio	Tratamiento Médico

Recursos literarios



Aprendizaje esperado. Identifica algunas diferencias en el empleo de los recursos literarios entre el español y alguna lengua indígena.

La lengua y la música son dos de las manifestaciones culturales más hermosas que tienen los pueblos; en México existen 68 lenguas indígenas y de éstas hay todavía muchas variantes, la mayoría de los pueblos han creado canciones y también poemas y juegos orales. Entre las lenguas indígenas que tienen un mayor número de hablantes se encuentran el náhuatl, el maya y las lenguas zapotecas y mixtecas. Los pueblos prehispánicos registraron parte de su historia y de sus mitos en códices, que consistían en textos escritos con imágenes que se trazaban en un papel elaborado a partir de la corteza del árbol amate. Por otra parte, los poemas en náhuatl eran cantados y se acompañaban con música y danza, por esta razón a la poesía se le conocía como “flor y

► Lee el texto anterior y contesta las siguientes preguntas.

1.- ¿Cuáles son las dos manifestaciones culturales más hermosas de los pueblos? _____

2.- ¿Cuántas lenguas indígenas aproximadamente existen en México?

3.- Una de las diferencias en los recursos literarios del español y las lenguas indígenas es que, los poemas se acompañan con otras expresiones artísticas. _____

Manifestaciones lingüísticas y culturales



Aprendizaje esperado. Conoce y aprecia diferentes manifestaciones culturales y lingüísticas de México.

Escribe en el recuadro el poema Nezahualcóyotl en español y náhuatl.

 <p><i>Amo el canto del zenzontle, pájaro de cuatrocientas voces. Amo el color del jade y el enervante perfume de las flores, pero más amo a mi hermano: el hombre.</i></p> <p><i>Nehuatl nictlazotla in centzontototl icuicauh, nehuatl nictlazotla in chalchihuitl itlapaliz ihuan in ahuiacmeh xochimeh; zan oc cenca noicniuhtzin in tlatatl, Nehuatl nictlazotla</i></p> <p><i>Nezahualcoyotl</i></p>	
---	--

En nuestro diario vivir hemos incorporado algunas palabras indígenas como las siguientes. Investiga y dibuja lo que significan.

Aguacate	chocolate	Cancha
apapachar	comal	popote

Canciones



Aprendizaje esperado. Comprende el significado de canciones de la tradición oral.

- ▶ Escribe en tu cuaderno la canción “**El Cielito lindo**” que nos identifica a los mexicanos. Comparte con tu familia.
- ▶ Escribe con tus palabras que significa la siguiente expresión:

Ay, ay, ay, ay, canta y no llores
Porque cantando se alegran
Cielito lindo los corazones

En nuestro estado hay canciones por tradición oral como “El Cuerudo Tamaulipeco”.
Escribe una de sus estrofas.

Cartas personales



Aprendizaje esperado. Comunica ideas, sentimientos y sucesos a otros a través de cartas.

- Identifica en la carta, cada una de sus partes y escribe en el espacio correspondiente. Lugar y fecha, Destinatario, Saludo inicial, Despedida, Firma o rúbrica

Matamoros, Tam. A 14 de febrero de 2020.

Estimado padrino Manuel:

Reciba un saludo cordial y mi deseo de que se encuentre bien.

Hoy en la escuela conocí de su trabajo como marinero y me sentí muy impresionado por todo lo que hace por nosotros los mexicanos. Le quiero contar que yo me parezco a usted porque, cuando voy al mar me gusta ver el fondo del mar.

Pero cuando llega la noche, en mi casa me olvido de eso, y solo quiero ver el cielo y las estrellas que brillan.

Espero que me escriba y me cuente que hace en las noches cuando navega en su barco.

Que tenga muy buen viaje. Hasta pronto.

Víctor

Empty boxes for labeling: 1. Top left, 2. Top right, 3. Middle right, 4. Bottom left, 5. Bottom right.

Si queremos que esta carta llegue a su destino tenemos que colocarla en un sobre y usar el servicio del correo. Coloca las partes que debe llevar el sobre. Escribe los datos en el espacio correspondiente.

<p>REMITENTE</p> <hr style="border: 1px solid black;"/> <hr style="border: 1px solid black;"/> <hr style="border: 1px solid black;"/>	<div style="border: 1px dashed black; width: 80px; height: 60px; margin: 0 auto; text-align: center; padding: 5px;"> <p>TIMBRE</p> </div>
<p>DESTINATARIO</p> <hr style="border: 1px solid black;"/> <hr style="border: 1px solid black;"/> <hr style="border: 1px solid black;"/>	

<p>Víctor López Rosas Francisco I Madero 345 Col. San Felipe. C.P. 87365 Matamoros, Tamaulipas.</p>	<p>Sr. Juan Manuel Serrano Martínez Avenida Miramar No. 625 Col. La Barra C.P. 89600 Cd. Madero, Tam.</p>	
---	---	---

Cartas personales



Aprendizaje esperado. Identifica palabras y expresiones que indican tiempo y espacio en las cartas personales.

- **Identifica la palabra que nos señala el tiempo y el lugar en la carta que acabas de leer.**

Expresión	Tiempo	Lugar
Hoy en la escuela conocí de su trabajo como marinero		
Pero cuando llega la noche, en mi casa me olvido de eso,		

Los deícticos

Algunos adverbios de tiempo y espacio y los pronombres personales pueden ser deícticos. Ejemplo **mi deseo**

- **Escribe un ejemplo de un dístico en la carta que leíste**

Mi carta



Aprendizaje esperado. Adapta el lenguaje para dirigirse a destinatarios conocidos.

- ▶ Escribe en tu cuaderno una carta con todos sus elementos a uno de tus compañeros o familiar.

Dirección postal



Aprendizaje esperado. Conoce la estructura de los datos de las direcciones postales y/o electrónicas del destinatario y remitente.

- ▶ **Escribe los datos que debe llevar una dirección postal**

Nombre: _____ Primer apellido _____

Segundo apellido _____

Calle _____ Núm. _____

Colonia _____

Código Postal _____ Ciudad _____

Estado _____

Escribe una dirección de correo electrónico: _____

Formularios



Aprendizaje esperado. Completa formularios de datos de manera eficaz para obtener un servicio.

- Llena los datos que te solicitan en el siguiente formulario.

FICHA DE INSCRIPCIÓN A LA ESC. SEC. No. 2 LAURO AGUIRRE

FOTO

Nombre: _____ Primer apellido _____ Segundo apellido _____

Calle _____ Núm. _____ Colonia _____

Código Postal _____ Ciudad _____ Estado _____

Teléfono _____ Correo electrónico _____

Escuela de Procedencia: _____

Nombre del Padre _____

Nombre de la Madre _____

Poemas



Aprendizaje esperado. Interpreta el lenguaje figurado al leer poemas.

► Lee el poema y contesta las preguntas.

No te rindas

No te rindas, aún estás a tiempo
de alcanzar y comenzar de nuevo,
aceptar tus sombras,
enterrar tus miedos,
liberar el lastre, retomar el vuelo.

No te rindas que la vida es eso,
continuar el viaje, perseguir tus sueños,
destrabar el tiempo, correr los escombros,
y destapar el cielo.

No te rindas, por favor no cedas,
aunque el frío queme, aunque el miedo muerda,
aunque el sol se esconda, y se calle el viento,
aún hay fuego en tu alma aún hay vida en tus
sueños.

Porque la vida es tuya y tuyo también el deseo
porque lo has querido y porque te quiero
porque existe el vino y el amor, es cierto.

Porque no hay heridas que no cure el tiempo.
Abrir las puertas, quitar los cerrojos,
abandonar las murallas que te protegieron,
vivir la vida y aceptar el reto,
recuperar la risa, ensayar un canto,
bajar la guardia y extender las manos
desplegar las alas e intentar de nuevo,
celebrar la vida y retomar los cielos.

No te rindas, por favor no cedas,
aunque el frío queme,
aunque el miedo muerda,
aunque el sol se ponga y se calle el viento,
aún hay fuego en tu alma,
aún hay vida en tus sueños
porque cada día es un comienzo nuevo,
porque esta es la hora y el mejor momento.

Porque no estás sola, porque yo te quiero.

Mario Benedetti

1. ¿Qué significa para ti la expresión “No te rindas”

2. El autor utiliza algunas expresiones en lenguaje figurado. Qué entiendes...

“por continuar el viaje, perseguir tus sueños”

“aunque el frío queme, aunque el miedo muerda”

3. ¿Qué tipo de rima tiene el poema?
Asonante o consonante

4. ¿Quién es el autor del poema?

5.- ¿Cuántos versos tiene el poema?

6.- El poema tiene:

_____ cuartetos _____ tercetos

Recursos literarios para crear poemas



Aprendizaje esperado. Emplea recursos literarios para expresar sentimientos al escribir poemas.

- En las siguientes expresiones hay metáforas y comparaciones o símil. Escribe en el espacio lo que corresponda.

Lo que el autor dice	Quiere decir	Recurso literario que utiliza
Las perlas de tu boca.		
El cielo estaba cubierto de blancos algodones.		
Fría como un témpano.		
Tus ojos brillan como dos luceros		
Las luciérnagas celestes decoraban la noche.		

- Escribe en las líneas palabras que rimen entre sí.

1.- Oración _____ 2.- Amor _____

3.- Noche _____ 4.- Corazón _____

5.- Luna _____

La **sinalefa** es una figura poética muy importante, que sirve para determinar y ajustar la métrica de un verso, y consiste en contar como una sola sílaba, la formada por la última sílaba de una palabra terminada en vocal y la vocal inicial de la primera sílaba de la siguiente palabra.

Ejemplo: el frío horrible el **froho**rrible

- Realiza la medición de los versos usando la sinalefa cuando sea necesario.

Un suspiro hacia ti mandé en tu ausencia _____

Naturalmente hasta acabar mí aliento _____

Sin encorvar los pies en tal intento _____

O morir, recordando, en mi conciencia _____

- **Escribe en el espacio la palabra correspondiente de acuerdo a la definición que se presenta**

sinalefa - metáfora - símil - cuarteto - rima - versos

	Es la similitud total o parcial entre los sonidos finales de los versos.
	Utiliza el recurso de la comparación o semejanza entre términos.
	Se refiere a la medida de las sílabas poéticas de un verso.
	Es el desplazamiento de significado entre dos términos con una finalidad estética.
	Es cada uno de los renglones que forman un poema.

Mi poema



Aprendizaje esperado. Utiliza diversos recursos literarios para crear un efecto poético.

- **Escribe e ilustra en tu cuaderno un poema utilizando los diferentes recursos literarios que conoces.**

Organización de temas de un texto



Aprendizaje esperado. Jerarquiza información en un texto a partir de criterios establecidos.

Aprendizaje esperado. Organiza un texto por secciones temáticas.

- ▶ **Los párrafos de este cuento están desordenados. Coloca del 1 al 4 para ordenar el cuento**

El muñeco de nieve



Le salió un niño precioso, redondo, con ojos de carbón y un botón rojo por boca. La pequeña estaba entusiasmada con su obra y convirtió al muñeco en su inseparable compañero durante los tristes días de aquel invierno. Le hablaba, le mimaba...



Pero pronto los días empezaron a ser más largos y los rayos de sol más cálidos ... El muñeco se fundió sin dejar más rastro de su existencia que un charquito con dos carbones y un botón rojo. La niña lloró con desconsuelo.



Un viejecito, que buscaba en el sol tibieza para su invierno, le dijo dulcemente: Seca tus lágrimas, bonita, por que acabas de recibir una gran lección: ahora ya sabes que no debe ponerse el corazón en cosas perecederas.



Había dejado de nevar y los niños, ansiosos de libertad, salieron de casa y empezaron a corretear por la blanca y mullida alfombra recién formada. La hija del herrero, tomando puñados de nieve con sus manitas hábiles, se entregó a la tarea de moldearla.

- Haré un muñeco como el hermanito que hubiera deseado tener, se dijo.

- ▶ **Busca en el diccionario las siguientes palabras:**

Inseparable _____

Fundir _____

Moldear _____

MATEMÁTICAS











Características de cuerpos geométricos

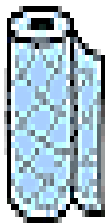
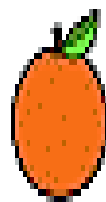

Aprendizaje esperado. Explica las características de diversos cuerpos geométricos (número de caras, aristas, etc.) y usa el lenguaje formal.

ACTIVIDAD 1.

- Relaciona las figuras geométricas con el objeto que presenta características similares.

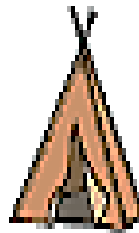
					
cono	cubo	cilindro	pirámide	esfera	triangular
FIGURAS GEOMÉTRICAS					
					

ACTIVIDAD 2.

- Observa el siguiente ejemplo y con su ayuda completa la información de los cuerpos geométricos.

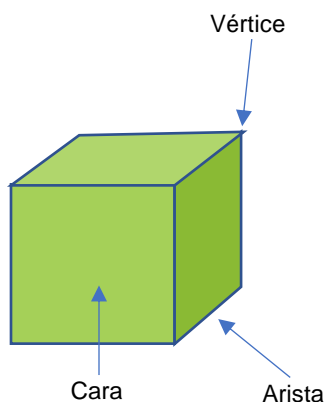

Elementos de los cuerpos geométricos

Los elementos de una figura geométrica son: las caras, los vértices y las aristas.

Las **caras** son las superficies planas de la figura.

Los **vértices** son los puntos de unión de las aristas.

Las **aristas** son las líneas donde se unen las caras

Nombre:				
Caras:				
Aristas:				
Vértices:				

ACTIVIDAD 3.



► Realiza los siguientes ejercicios.

1.- ¿Cuál de los siguientes cuerpos geométricos tiene 12 aristas, 7 caras y 7 vértices?

A)

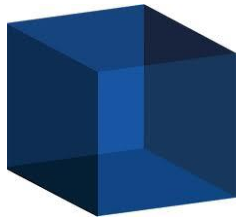

Cubo

B)

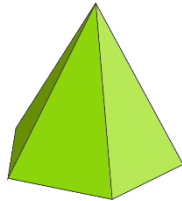

Pirámide
Pentagonal

C)

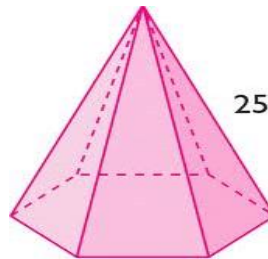

Pirámide
Hexagonal

D)

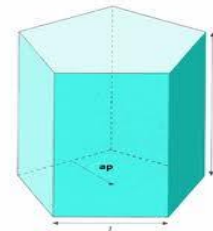

Prisma Pentagonal

2.- ¿Cuál de los siguientes cuerpos geométricos tiene el mismo número de caras y de vértices?

- A) Cubo.
- B) Cilindro.
- C) Prisma hexagonales.
- D) Pirámide cuadrangular.

Construcción de pirámides

► Dibuja cada pirámide de acuerdo a su base.

1



2



3

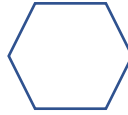

4

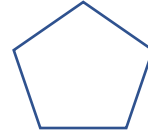

► Completa la tabla:

Nombre de la pirámide	Figura de la base	Caras laterales	Vértices	Aristas
1.- Pirámide Cuadrangular	Cuadrado	4 planas triangulares	5	8
2.-Pirámide				
3.-Pirámide				
4.-Pirámide				

Sucesión aritmética



Aprendizaje esperado. Resuelve problemas que implican identificar la regularidad de sucesiones con progresión aritmética.

► **Realiza los siguientes ejercicios.**

1. Analiza con atención la siguiente serie numérica:

2, 10, 50, 250, _____, 6250, 31 250

¿Cuál de los siguientes números completa **correctamente** la serie anterior?

- A) 1 250
- B) 1 200
- C) 1 500
- D) 1 350

2. ¿Con qué números se completa la siguiente secuencia numérica? observa que son dos series.

30, 50, 60, 100, 90, 150, 120, 200, 150, 250, 180, 300, 210, 350, 240, 400, 270, 450, 300,
_____, _____,

- A) 500,350
- B) 480, 330
- C) 500, 330
- D) 350, 500

3. Identifica los números que faltan en la siguiente secuencia numérica. Observa vas a restar.

2 150, 2 050, _____, 1 850, 1 750, 1 650, _____, 1 450, _____

- A) 2 100, 1 350, 1000
- B) 2 150, 1 500, 1250
- C) 1 950, 1 550, 1 350
- D) 1 900, 1 500, 1 300

4. María y Juan realizaron la siguiente progresión aritmética localiza los números faltantes.

1 500, 3 000, _____, 12 000, 24 000, _____, 96 000

- A) 5 000, 30 000
- B) 6 000, 48 000
- C) 4 000, 33 000
- D) 8 000, 50 000

5. En la siguiente secuencia numérica faltan algunos números. Identifica cuáles son los números faltantes.

500, 1 000, _____, 4 000, 8 000, _____, 32 000

- A) 5 000, 20 000
- B) 3 000, 15 000
- C) 4 000, 25 000
- D) 2 000, 16 000

Sucesión con progresión espacial



Aprendizaje esperado. Resuelve problemas que implican identificar la regularidad de sucesiones con progresión espacial.

ACTIVIDAD 1

► **Realiza los siguientes ejercicios.**

► Completa la siguiente sucesión de figuras.



Fig. 4

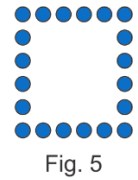

Fig. 6

Fig. 7

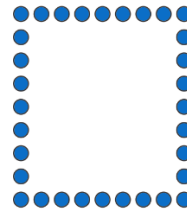
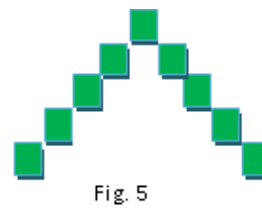
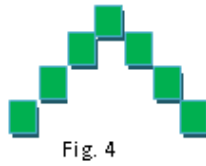

Fig. 9



Con estas figuras construye una sucesión progresiva geométrica



Fig. 6

ACTIVIDAD 2.

► **Observa y sigue la secuencia de las figuras y elige la figura que sigue.**

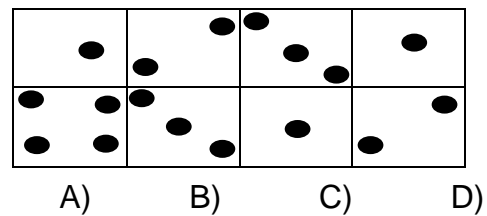
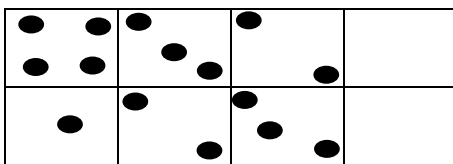
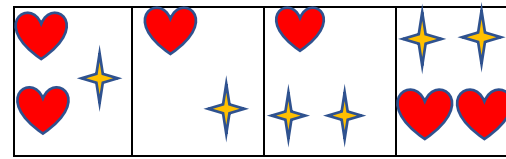
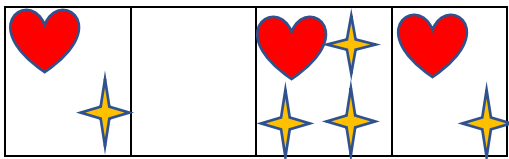
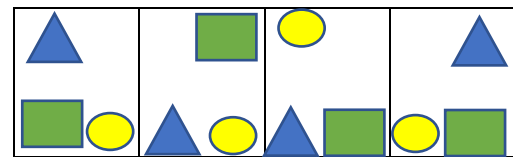
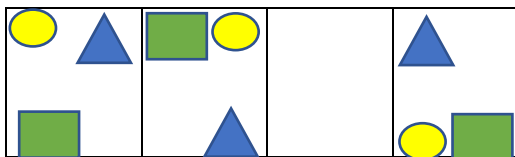
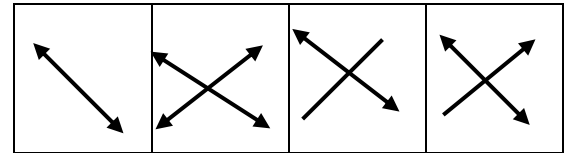
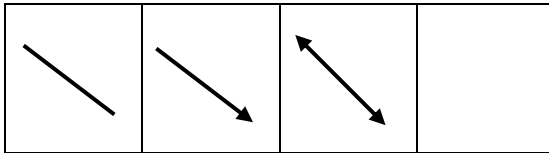
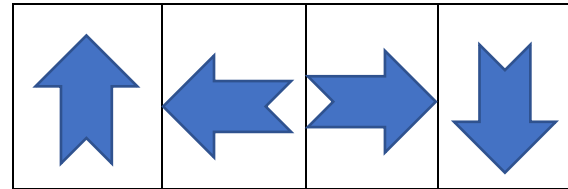
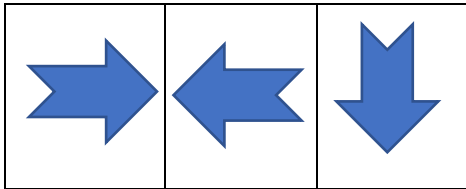
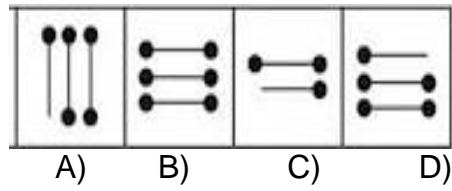
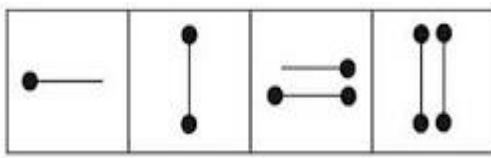

Multiplica y divide con números



Aprendizaje esperado. Resuelve problemas que implican multiplicar o dividir números naturales.

ACTIVIDAD 1.

► **Multiplica y divide por 10,100 y 1000.**

$$295 \times 10 = \underline{\quad} \quad 392 \times 10 = \underline{\quad} \quad 142 \times 10 = \underline{\quad}$$

$$130 \times 10 = \underline{\quad} \quad 285 \times 10 = \underline{\quad} \quad 393 \times 10 = \underline{\quad}$$

$$540 \times 10 = \underline{\quad} \quad 264 \times 10 = \underline{\quad} \quad 672 \times 10 = \underline{\quad}$$

$$624 \times 100 = \underline{\quad} \quad 392 \times 100 = \underline{\quad} \quad 743 \times 100 = \underline{\quad}$$

$$814 \times 100 = \underline{\quad} \quad 874 \times 100 = \underline{\quad} \quad 829 \times 100 = \underline{\quad}$$

$$742 \times 100 = \underline{\quad} \quad 75 \times 100 = \underline{\quad} \quad 192 \times 100 = \underline{\quad}$$

$$285 \times 100 = \underline{\quad} \quad 25 \times 100 = \underline{\quad} \quad 164 \times 100 = \underline{\quad}$$

$$21 \times 1000 = \underline{\quad} \quad 34 \times 1000 = \underline{\quad} \quad 429 \times 1000 = \underline{\quad}$$

$$18 \times 1000 = \underline{\quad} \quad 82 \times 1000 = \underline{\quad} \quad 918 \times 1000 = \underline{\quad}$$

$$56 \times 1000 = \underline{\quad} \quad 132 \times 1000 = \underline{\quad} \quad 875 \times 1000 = \underline{\quad}$$

$$250 \div 10 = \underline{\quad} \quad 340 \div 100 = \underline{\quad} \quad 140 \div 10 = \underline{\quad}$$

$$640 \div 100 = \underline{\quad} \quad 750 \div 100 = \underline{\quad} \quad 680 \div 10 = \underline{\quad}$$

$$9100 \div 1000 = \underline{\quad} \quad 290 \div 100 = \underline{\quad} \quad 79 \div 10 = \underline{\quad}$$



ACTIVIDAD 2.

► Resuelve los siguientes planteamientos.

1.	En un estadio de béisbol se vendieron 4 375 boletos a \$ 125 cada uno. ¿Cuánto dinero se obtuvo con la venta de los boletos?
R=	
2.	Una empresa automotriz obtuvo ganancias por \$ 795 375. Si el dinero se reparte entre sus 105 trabajadores, ¿cuánto le corresponde a cada uno?
R=	
3.	Una empresa automotriz obtuvo ganancias por \$ 795 375. Si el dinero se reparte entre sus 105 trabajadores, ¿cuánto le corresponde a cada uno?
R=	
4.	Enriqueta quiere empacar 2650 globos, en bolsas de 15 globos. ¿Cuántas bolsas llenó? ¿Cuántos le quedaron sueltos?
R=	
5.	La directora de la escuela primaria compró lápices para repartir entre los 137 alumnos de la escuela. Si a cada alumno le dio 2 lápices y le sobraron 14, ¿Cuántos lápices compró?
R=	

Números fraccionarios o decimales entre números naturales



Aprendizaje esperado. Resuelve problemas que implican multiplicar o dividir números fraccionarios o decimales con números naturales, utilizando los algoritmos convencionales.

ACTIVIDAD 1.

- **Resolución de problemas que impliquen una división de número fraccionario o decimal entre un número natural.**

1.- Josefina fue al mercado a comprar $\frac{3}{4}$ de kg de plátanos. Si el kilogramo cuesta \$9.00, ¿cuánto deberá pagar por su compra?



2.- Mamá endulza una jarra de limonada con 150 gr de azúcar. Si va a preparar 20 jarras de limonada para la fiesta de Luis ¿Cuánto azúcar necesita?



3.- Don Elías es un agricultor de papas y va a vender sus productos a las bodegas de la central de abastos de su ciudad. Al preguntar el precio por kilo de la papa le informaron que estaba a \$ 18.30, si en su camioneta lleva 2 675.5 kg. ¿Cuánto dinero recibe por su venta?



ACTIVIDAD 2.



► **Juego Dominó de Fracciones**

Es uno de los juegos matemáticos que adaptan el popular juego de dominó al aprendizaje de fracciones.

Este juego es para 2, 3 o 4 jugadores. En las fichas aparece la fracción como el número, es decir numerador y denominador de una fracción reducida, y en otras aparece como una representación gráfica de la fracción ya sea propia o impropia.

Modalidad cooperativa:

- Se reparten las fichas y las colocarán **boca arriba**.
- Se pueden formar grupos de 2 personas y juegan los 2 juntos.
- Se trata de que descubran juntos las fracciones que aparecen en el dominó y los ordenen de menor a mayor.
- Terminarán la actividad formando un dominó todos juntos.

Modalidad competitiva:













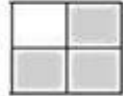

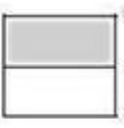
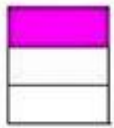
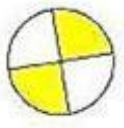

- Juegan 4 jugadores en parejas, formando dos equipos.
- Se reparten 6 fichas por jugador y las colocarán **boca arriba**.
- Empieza el jugador más joven. Continúa el jugador que está a su derecha. Si no puede colocar una ficha, pierde el turno.
- Sigue el jugador de su derecha colocando su ficha en uno de los extremos de la cadena. Siempre se debe poner una ficha al lado de otra que tenga un valor equivalente. Si no puede colocar una ficha, pierde el turno.
- Al equipo del jugador que coloca una ficha equivocada se le **penaliza con un punto** y se rectifica la jugada.
- Gana la partida el equipo en el que uno de sus jugadores consigue colocar todas sus fichas.

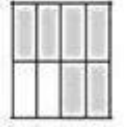
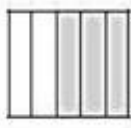
Varias Partidas.

- El equipo que pierde cuenta las fichas que no ha podido colocar y anota en una hoja los puntos de su equipo.
- Se repite el juego y se van sumando los puntos de cada partida (incluidas las penalizaciones).
- Gana el juego total el equipo que obtiene **menos puntos**.

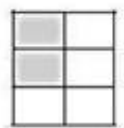

Recorta las tarjetas de fracciones para jugar al dominó

$\frac{1}{3}$ 	$\frac{3}{4}$ 	$\frac{1}{4}$ 
 $\frac{1}{4}$	 $\frac{3}{8}$	 $\frac{1}{5}$
$\frac{7}{8}$ 	$\frac{1}{3}$ 	$\frac{1}{6}$ 
$\frac{1}{3}$ 	 $\frac{1}{2}$	 $\frac{2}{3}$
 $\frac{1}{2}$	$\frac{2}{5}$ 	$\frac{1}{2}$ 
$\frac{3}{5}$ 	 $\frac{2}{3}$	 $\frac{1}{2}$
 $\frac{3}{4}$	$\frac{1}{4}$ 	$\frac{1}{3}$ 

Hojia
recortable

ACTIVIDAD 4.



**Multiplica y divide decimales por la unidad seguida de ceros.
Ten especial cuidado ya que las cifras son muy similares**

- Resuelve las siguientes operaciones y pega la pieza según el resultado. Si no está el número es porque te has equivocado, vuelve a intentarlo y al final colorea el dibujo que haya salido.

$7,25 \times 10 =$	$85,2 \times 10 =$	$2,86 : 10 =$	$2,3 : 10 =$
$72,5 : 10 =$	$852 : 10 =$	$2,86 \times 10 =$	$2,3 \times 10 =$
$68,3 \times 10 =$	$2,3 \times 100 =$	$6,83 : 10 =$	$68,3 : 10 =$
$2,3 : 100 =$	$2,86 : 100 =$	$85,2 \times 100 =$	$0,683 \times 100 =$
$0,725 \times 1000 =$	$2,86 \times 100 =$	$852 : 100 =$	$725 : 100 =$



Recorta y pega en la tabla anterior los resultados de las operaciones que resolviste.

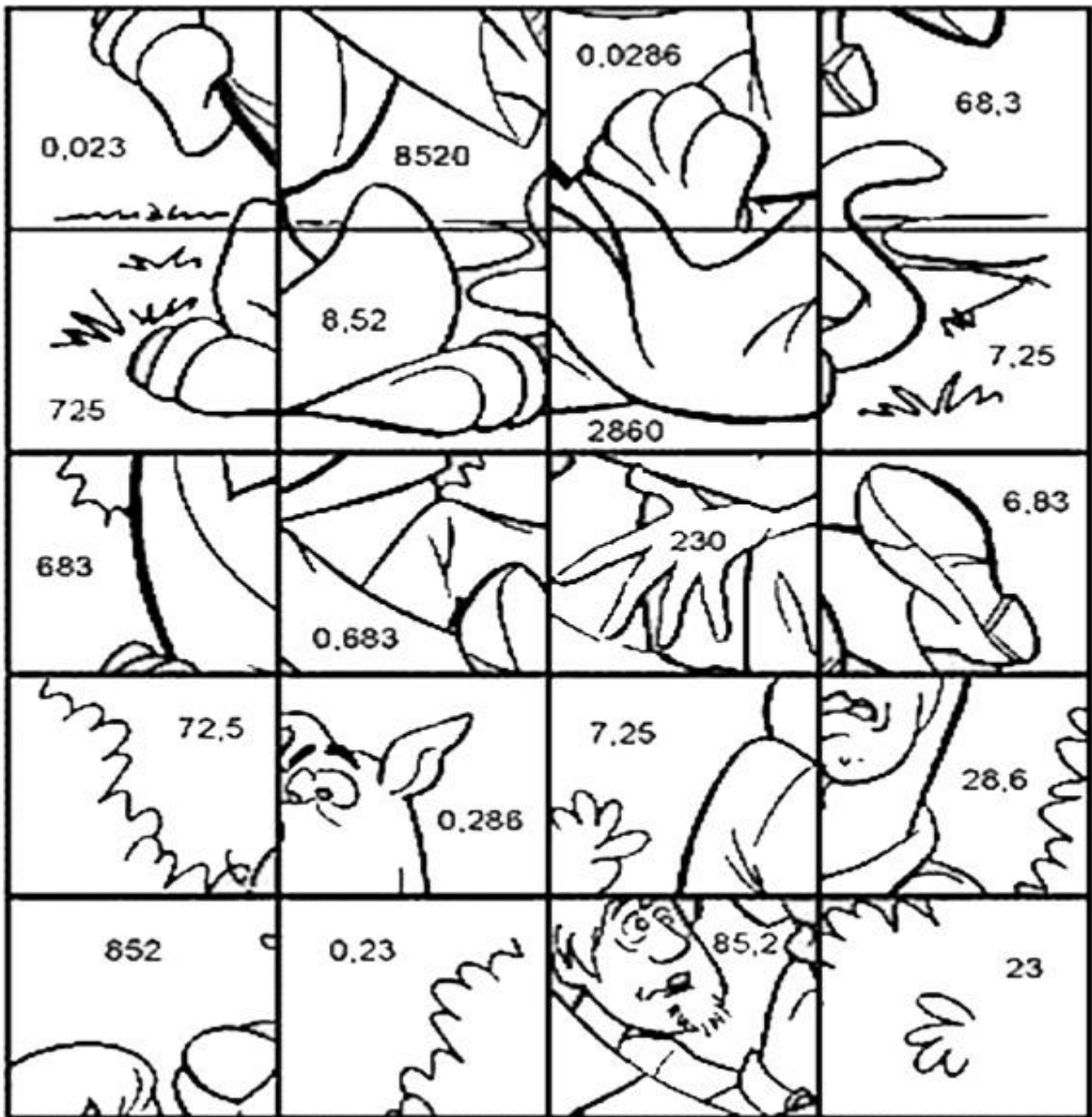

Hojia
reCortable

ACTIVIDAD 5.

123

► Juega al Laberinto decimal

- a) En el siguiente tablero debes hacer el recorrido desde la **Salida** hasta la **Meta**. Sales con el número 100 y debes llegar a la meta con el mayor número posible. Para ello, desde cada casilla elegirás el camino para llegar a una de las conectadas con ella y de allí escribirás el nuevo número.

Después de lo anterior, te resultará fácil contestar a estas dos preguntas:

- Al multiplicar un número por otro, ¿el resultado siempre es mayor?
- Al dividir un número entre otro, ¿el resultado siempre es menor?

- b) Ahora se trata de hacer de nuevo el recorrido, pero intentando llegar a la **Meta** con un número que sea lo más cercano posible al 100. En ambos casos gana quien más se acerque al objetivo propuesto.

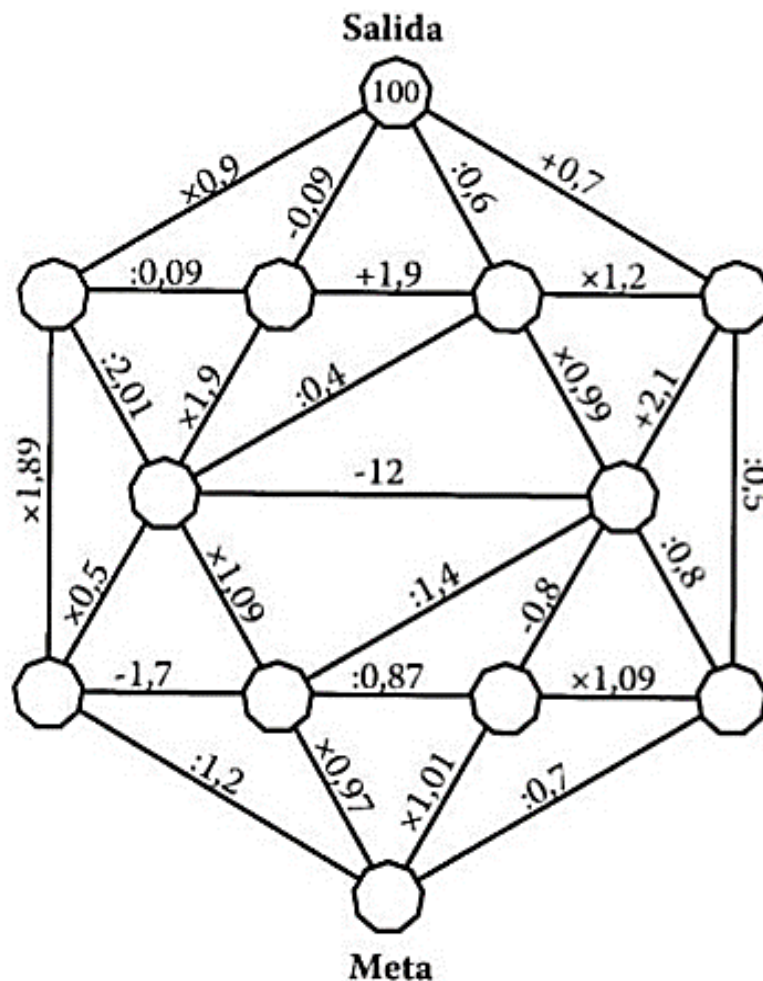

Longitud de una circunferencia



Aprendizaje esperado. Calcula la longitud de una circunferencia mediante diversos procedimientos.

ACTIVIDAD 1.

- a) Usa este método para medir objetos circulares reales.

Puedes medir la circunferencia de círculos en el mundo real, no solo en problemas. Prueba con la rueda de una bicicleta, una pizza o una moneda.



- b) Encuentra un pedazo de cuerda y una regla.

La cuerda debe ser lo suficientemente larga para envolver el círculo una vez, y también lo suficientemente flexible para quedar ajustada. Necesitarás algo para medir la cuerda después, como una regla o una cinta métrica. Será más fácil de medir si la regla es más larga que la cuerda.

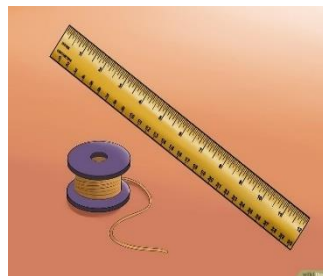

- c) Envuelve la cuerda alrededor del círculo.

Empieza colocando un extremo de la cuerda en el borde del círculo. Ata la cuerda alrededor del círculo y ajusta. Si vas a medir una moneda u otro objeto delgado, es posible que no logres ajustar la cuerda a su alrededor. Coloca el objeto circular en un lugar plano y acomoda la cuerda a su alrededor, lo más cerca del borde que puedas.

- ▶ Ten cuidado de no envolver más de una vez. Debes terminar con una sola vuelta de cuerda, de modo que ninguna parte del círculo quede con dos trozos de cuerda.



d) Marca o corta la cuerda.

Encuentra el lugar de la cuerda donde se completa la vuelta y toca el extremo en el que empezaste. Márcalo con un marcador permanente o usa un par de tijeras para cortar en esos puntos.



- ▶ La cuerda debe estar ajustada al contorno del círculo

e) Desenrolla la cuerda y mídela con una regla.

Toma la cuerda y mídela con una regla. Si usaste un marcador, solo mide desde el extremo de la cuerda hasta la marca que pintaste. Esta es la parte de la cuerda que envolviste alrededor del círculo y, debido a que la circunferencia es simplemente la distancia alrededor del círculo, entonces ya tienes la respuesta. La longitud de esta cuerda es igual a la circunferencia del círculo.

ACTIVIDAD 2.

Calcula la circunferencia si conoces el valor del radio.

Con ayuda de tu compás traza una circunferencia en una hoja.

a) Dibuja un "radio" en el círculo.

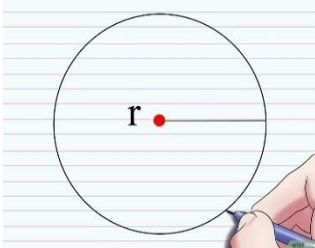

Dibuja una línea desde el centro del círculo hasta cualquier parte del borde. Esta línea es el "radio" del círculo, que a menudo se representa con una r en fórmulas matemáticas.

b) Dibuja un "diámetro" a lo largo del círculo

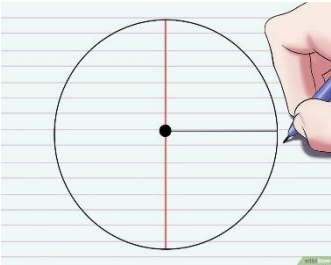

Extiende la línea que dibujaste hasta que llegue al borde del otro lado. Acabas de dibujar un segundo radio. Los dos radios juntos tendrán una longitud de "2 veces el radio", que se representa con $2r$. La longitud de esta línea es el "diámetro del círculo", que a menudo se representa con una d

c) Entiende π ("pi")

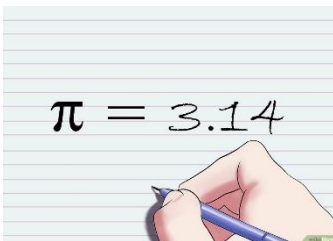

El símbolo π también se representa como **pi**. No es un número mágico que casualmente funciona en este tipo de problema. En realidad, el número π "se descubrió" originalmente para medir círculos: si mides la circunferencia de cualquier círculo (por ejemplo, con una cinta métrica), y luego la divides entre el diámetro, siempre obtendrás el mismo número. Este número es inusual porque no se puede escribir como una simple fracción o un decimal. En vez de eso, se le puede redondear al número "más cercano", como 3,14.

- ▶ Ni siquiera el botón π de una calculadora usa su valor exacto, aunque se aproxima mucho.

d) Escribe la definición de π como un problema de álgebra.

$$\pi = C / d$$

$$\pi = C / 2r$$

En la forma de una fórmula matemática sería: $\pi = C / d$. Debido a que el diámetro equivale a 2 veces el radio, también se puede escribir como $\pi = C / 2r$.

“C” es una forma más corta de escribir "circunferencia".

e) Cambia el problema para que calcules C, es decir, la circunferencia

$$\pi \times 2r = (C / 2r) \times 2r$$

$$2\pi r = C$$

Se quiere calcular la circunferencia, representada por “C” en este problema matemático.

Si multiplicas ambos lados por $2r$, obtendrás $\pi \times 2r = (C / 2r) \times 2r$, que se puede simplificar para obtener $2\pi r = C$.

- ▶ En una ecuación matemática, puedes multiplicar el lado izquierdo y el lado derecho por la misma cantidad ($2r$) y terminar con una ecuación correcta de todos modos.

f) Inserta los valores para calcular C.

$$2\pi r = C$$

$$r = 2$$

$$2\pi r = 2(3.14)(2)$$

$$= 12.56$$

Ahora que ya sabes que $2\pi r = C$ y r (el radio) = 2. Reemplaza π por 3,14, o usa el botón π de una calculadora para obtener una respuesta más precisa. Multiplica $2\pi r$ usando estos números para reemplazar los símbolos. La respuesta que obtendrás es la circunferencia.

Si el radio mide 2 unidades, entonces $2\pi r = 2 \times (3,14) \times (2 \text{ unidades}) = 12,56 \text{ unidades} =$ la circunferencia.

En este mismo ejemplo, pero usando el botón π de una calculadora para mayor precisión, obtendrás $2 \times \pi \times 2 \text{ unidades} = 12,56637\dots$ unidades, pero puedes **redondear el resultado** a 12,57 unidades.

- ▶ Realiza un ejercicio similar cuando $r = 7$ unidades.

ACTIVIDAD 3



► Calcula la circunferencia si conoces el valor del diámetro

a) Entiende qué es el "diámetro"

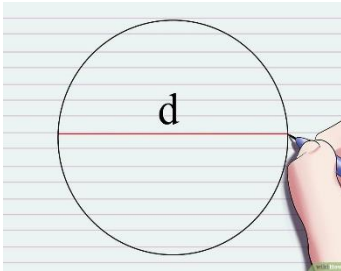

Pon el lápiz en el borde del círculo. Dibuja una línea que pase a través del centro del círculo y llegue hasta el borde del otro lado. Esta línea es el "diámetro" del círculo, que a menudo se escribe como **d** en problemas matemáticos.

La línea pasa por el centro exacto del círculo, no por cualquier parte.

b) Aprende qué significa $d = 2r$.

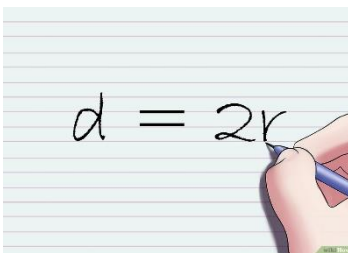

El "radio" del círculo, también escrito como **r**, es la mitad de la distancia que atraviesa el círculo. Debido a que el diámetro se extiende a lo largo de todo el círculo, entonces es igual a dos radios. Una forma simple de escribirlo es

$d = 2r$. Esto significa que siempre puedes reemplazar **d** por **2r** (o viceversa) en un problema.

c) Entiende π ("pi")

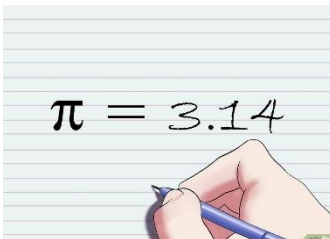

El símbolo π también se representa como **pi**. No es un número mágico que casualmente funciona en este tipo de problema. En realidad, el número π "se descubrió" originalmente para medir círculos: si mides la circunferencia de cualquier círculo (por ejemplo, con una cinta métrica), y luego la divides entre el diámetro, siempre obtendrás el mismo número. Este número es inusual porque no se puede escribir como una simple fracción o un decimal. En vez de eso, se le puede redondear al número "más cercano", como 3,14.

d) Escribe la definición de π como un problema de álgebra

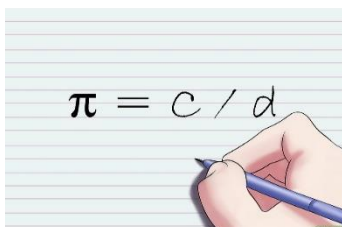

Como ya sabes, π solo es "el número que obtienes cuando divides la circunferencia entre el diámetro". En la forma de una ecuación matemática: $\pi = \text{circunferencia} / \text{diámetro}$ o **$\pi = C / d$** .

e) Cambia el problema para que calcules C, es decir, la circunferencia.

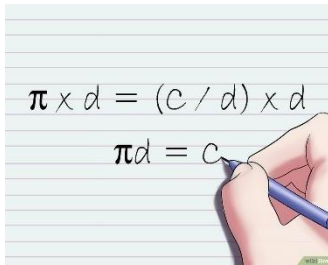

$$\pi \times d = (C / d) \times d$$
$$\pi d = C$$

En este caso, se quiere calcular la circunferencia, así que debes aislar la C en uno de los lados. Hazlo multiplicando cada lado de la ecuación por d:

$$\pi \times d = (C / d) \times d$$

$$\pi d = C$$

f) Inserta los valores de los números y calcula C.

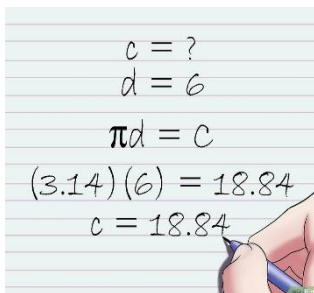

$$c = ?$$
$$d = 6$$
$$\pi d = C$$
$$(3.14)(6) = 18.84$$
$$c = 18.84$$

Reemplaza d por 6. Reemplaza π por un valor aproximado, como 3,14, o usa el botón π de tu calculadora para obtener un resultado más preciso. Multiplica los valores de π y d, y obtendrás C, es decir, la circunferencia.

Por ejemplo, si el radio mide 6 unidades de largo, entonces obtendrás $(3,14) \times (6 \text{ unidades}) = 18,84$ unidades.

En este mismo ejemplo, pero usando el botón π de una calculadora para mayor precisión, obtendrás $\pi \times$

► **Realiza un ejercicio similar cuando d = 9 unidades**

ACTIVIDAD 4.



► Aplica lo aprendido resolviendo los siguientes razonados.

- a) Georgina va a hacer un mantel circular que tenga 2 metros de diámetro. Para adornarlo va a colocarle encaje alrededor. ¿Cuántos metros de encaje necesita para el mantel?

Considera: que $\pi = 3.14$



- b) Para hacer los aros de una cancha de basquetbol, un herrero corta tiras de varilla, posteriormente las dobla para formar los aros y suelda los extremos. Para que el balón pueda entrar con facilidad se requiere que los aros tengan 34 centímetros de diámetro, ¿De qué longitud debe cortar cada tira de varilla?



- c) La mamá de Jorge tiene una pulsera de forma circular que mide 6 centímetros de diámetro. ¿Cuál es la medida del perímetro de la pulsera? Considera que $\pi = 3.14$



ACTIVIDAD 5.

1. La rueda de un camión tiene 90 cm de radio. ¿Cuánto ha recorrido el camión cuando la rueda ha dado 100 vueltas?



2. En un parque de forma circular de 700 m de radio hay situada en el centro una fuente, también de forma circular, de 5 m de radio. Calcula el perímetro del parque y de la fuente.



3. Para fabricar las ventanas de la puerta para un estacionamiento de un edificio se utilizaron dos tipos diferentes de círculos. ¿Cuál será el perímetro de los dos círculos si sus diámetros son 14 cm y 6 cm respectivamente? Considera $p= 3.14$ y toma hasta dos decimales.



Calculo de volumen con medidas



Aprendizaje esperado. Cálculo del volumen de prismas mediante el conteo de unidades.

ACTIVIDAD 1.

1.- El profesor Isidoro llevó a clase un prisma rectangular hecho con cubos que miden 1 cm por lado y lo puso sobre el escritorio.

Antes de que los alumnos pudieran observarlo terminado, lo dejó tal como se muestra en la siguiente figura.

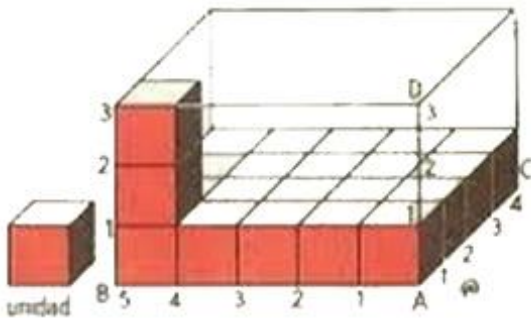

Después preguntó a Pedro, Ruth, Carlos y Malena, ¿cuántos cubos de 1 cm por lado conforman al prisma? ¿Quién contestó correctamente?

a) Pedro: 24 cubos b) Ruth: 36 cubos c) Carlos: 60 cubos d) Malena: 72 cubo

2.- Si cada cubo es un cm^3 ¿Cuántos cm^3 tiene el siguiente prisma?

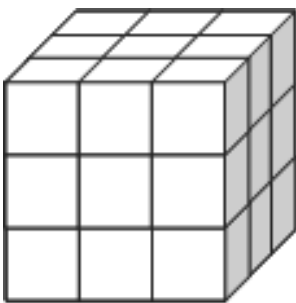

a) 24 cm^3

b) 36 cm^3

c) 27 cm^3

d) 90 cm^3

3.- ¿Cuál es el volumen de la siguiente figura?

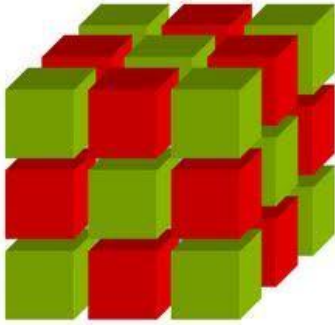

a) 12 u^3

b) 36 u^3

c) 40 u^3

d) 60 u^3

4.- Observa la siguiente figura, considerando que cada cubo es igual a 1 cm^3 . ¿Cuál es su volumen?

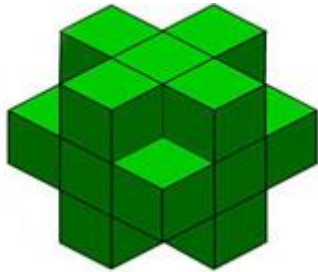

a) 7 cm^3

b) 9 cm^3

c) 19 cm^3

d) 15 cm^3

ACTIVIDAD 2.



1. ¿Cuál es el volumen de cada cuerpo? Considera cada cubito una unidad.

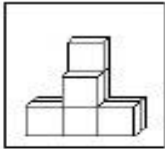

$$V = \underline{\quad} u^3$$



$$V = \underline{\quad} u^3$$

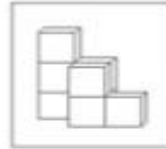

$$V = \underline{\quad} u^3$$

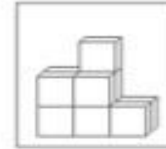

$$V = \underline{\quad} u^3$$



$$V = \underline{\quad} u^3$$

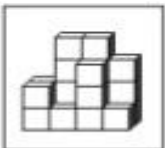

$$V = \underline{\quad} u^3$$

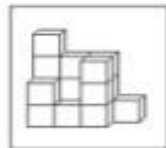

$$V = \underline{\quad} u^3$$

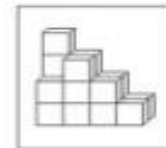

$$V = \underline{\quad} u^3$$

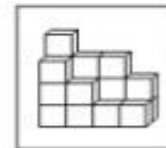

$$V = \underline{\quad} u^3$$

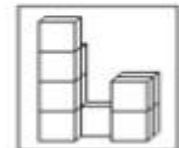

$$V = \underline{\quad} u^3$$

2. Si las aristas de cada cubito miden una unidad cúbica, ¿Cuál es el volumen de cada cuerpo?

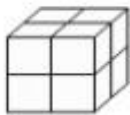

$$V = \underline{\quad} u^3$$

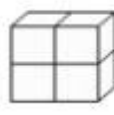

$$V = \underline{\quad} u^3$$

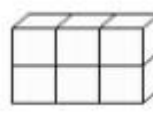

$$V = \underline{\quad} u^3$$

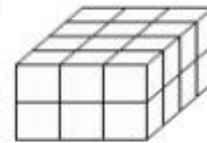

$$V = \underline{\quad} u^3$$

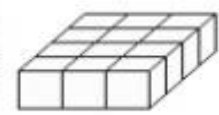

$$V = \underline{\quad} u^3$$

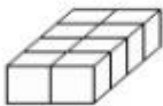

$$V = \underline{\quad} u^3$$

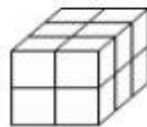

$$V = \underline{\quad} u^3$$



$$V = \underline{\quad} u^3$$

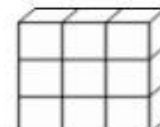

$$V = \underline{\quad} u^3$$

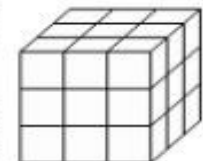

$$V = \underline{\quad} u^3$$

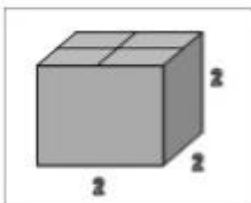

$$V = \underline{\quad} u^3$$

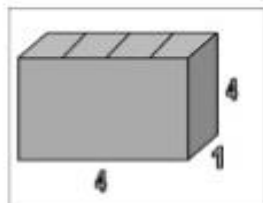

$$V = \underline{\quad} u^3$$

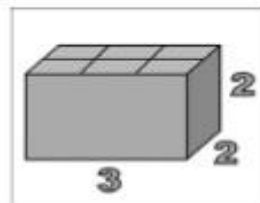

$$V = \underline{\quad} u^3$$

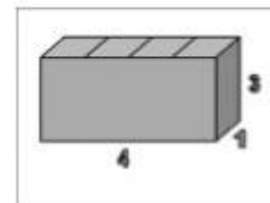

$$V = \underline{\quad} u^3$$

ACTIVIDAD 3.

1. Calcula el volumen de estos prismas parcialmente cubiertos.



		
<input type="checkbox"/> unidades cúbicas	<input type="checkbox"/> unidades cúbicas	<input type="checkbox"/> unidades cúbicas
		
<input type="checkbox"/> unidades cúbicas	<input type="checkbox"/> unidades cúbicas	<input type="checkbox"/> unidades cúbicas

2. ¿Cuál será la forma más fácil de calcular el volumen de estos prismas? _____
- _____
- _____

3. Observa la cantidad de cubos que caben en las aristas de cada prisma y calcula su volumen

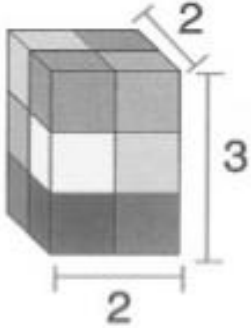
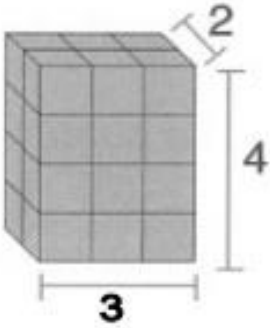
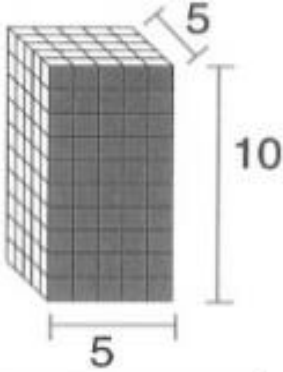
		
$V = \underline{\hspace{2cm}} u^3$	$V = \underline{\hspace{2cm}} u^3$	$V = \underline{\hspace{2cm}} u^3$

Problemas usando comparación de 2 o más razones



Aprendizaje esperado. Resuelve problemas que implican comparar dos o más razones.

ACTIVIDAD 1.

Para saber si una cantidad es grande o pequeña, es necesario compararla con otra cantidad. La comparación o relación que establecemos entre esas dos cantidades se llama razón, y también le llamamos proporción. Por ejemplo:

3 de cada 4 habitantes habla otra lengua = la razón es $\frac{3}{4}$
o bien 5 de cada 7 habitantes son jóvenes = la razón es $\frac{5}{7}$

1. Alonso siempre mezcla 6 botes de cemento por cada 24 botes de arena. ¿Cuál es la razón del cemento respecto a la arena?

A) $\frac{1}{3}$

B) $\frac{1}{6}$

C) $\frac{6}{24}$

D) $\frac{1}{12}$

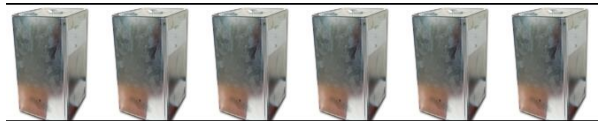

2. La mamá de Juan tiene una bolsa con 43 dulces con 25 chocolates, 13 paletas y 5 bombones.

¿Cuál es la razón si de 43 dulces 25 son chocolates?

¿Cuál es la razón si de 43 dulces 13 son paletas?

¿Cuál es la razón si de 43 dulces 5 son bombones?



3.- Si María para hacer un pastel ocupa 8 huevos, por cada 4 barras de mantequilla.

¿Cuál es la razón del huevo respecto a la mantequilla?

4.- Un automóvil recorre en una hora 60 kilómetros.

¿Cuál es la razón del tiempo con respecto a los kilómetros?

5.- Miguel tiene 6 perritos 2 son hembras y 4 son machos.

¿Cuál es la razón si de 6 perritos 2 son hembras?

¿Cuál es la razón si de 6 perritos 2 son machos?

ACTIVIDAD 2.

En la Kermesse de la escuela, la maestra Lupita vendió agua de fruta, para hacerla ocupó lo siguiente:

Si tuvo que hacer 10 litros que necesito:

20 litros de agua	2 melones	1 kilo de azúcar	Y obtuvo 80 vasos
10 litros de agua			

Para el agua de limón la maestra Lupita ocupó. Cuánto necesita para 20 litros

5 litros de agua	20 limones	$\frac{1}{4}$ kilo de azúcar	Y obtuvo 20 vasos
10 litros de agua			
20 litros de agua			

En la visita que realizamos al mercado observamos los siguientes precios:

\$22.00



1 kilo de tomate	2 kilos de tomate	5 kilos de tomate

\$15.00



1 kilo de papa	4 kilos de papa	6 kilos de papa

\$20.00



1 kilo de zanahoria	3 kilos de zanahoria	10 kilos de zanahoria

\$13.00



1 kilo de cebolla	4 kilos de cebolla	8 kilos de cebolla

ACTIVIDAD 3.



► Recorta y arma el siguiente plano geométrico e identifica de qué cuerpo se trata.

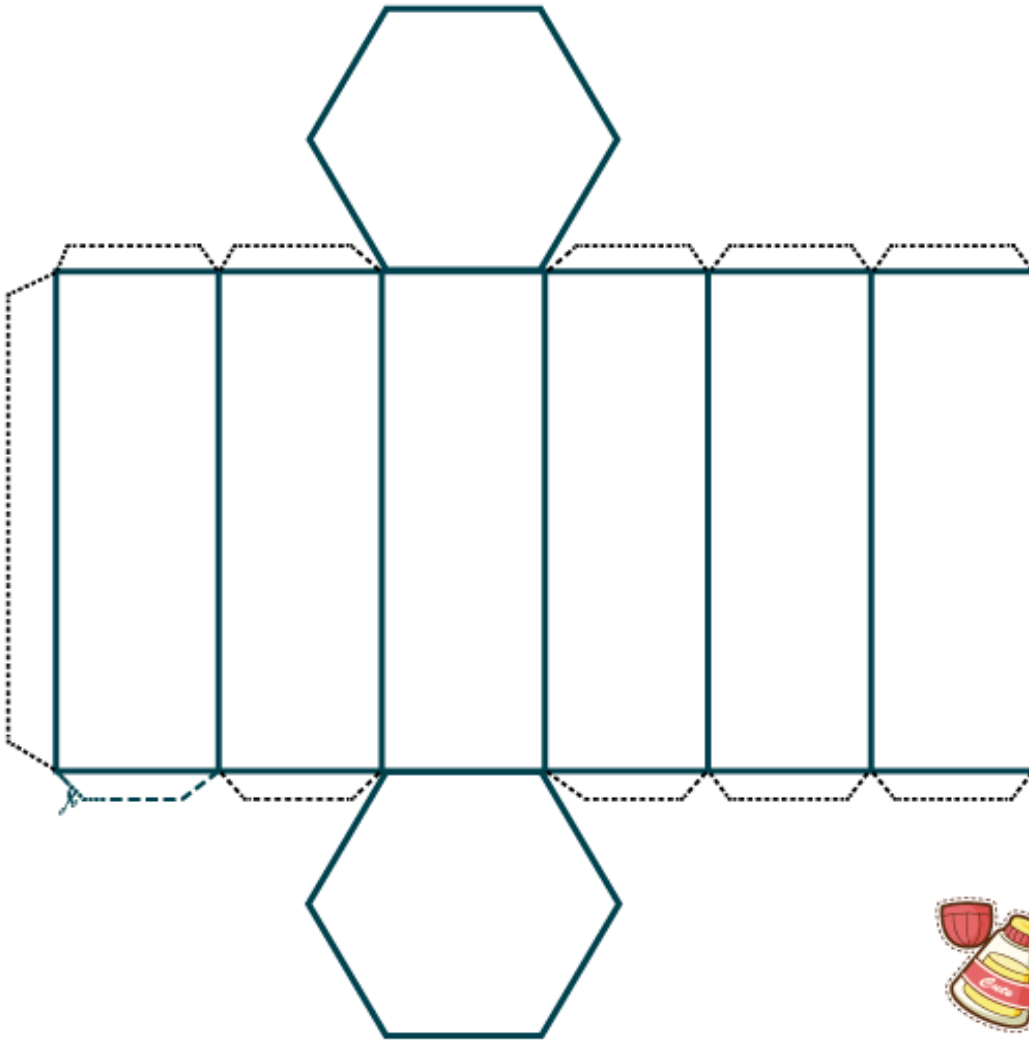

Hoida
recortable

EDUCACIÓN SOCIOEMOCIONAL

Conciencias de las propias emociones



Dimensión. Autoconocimiento.

Habilidad. Conciencia de las propias emociones.

Indicador de logro. Evalúa la influencia que tiene en sí mismo y en los demás el tipo de interacciones que establece.

ACTIVIDAD 1.

- ▶ Escribe tu nombre con letras grandes y debajo de cada letra una cualidad que tú tengas.

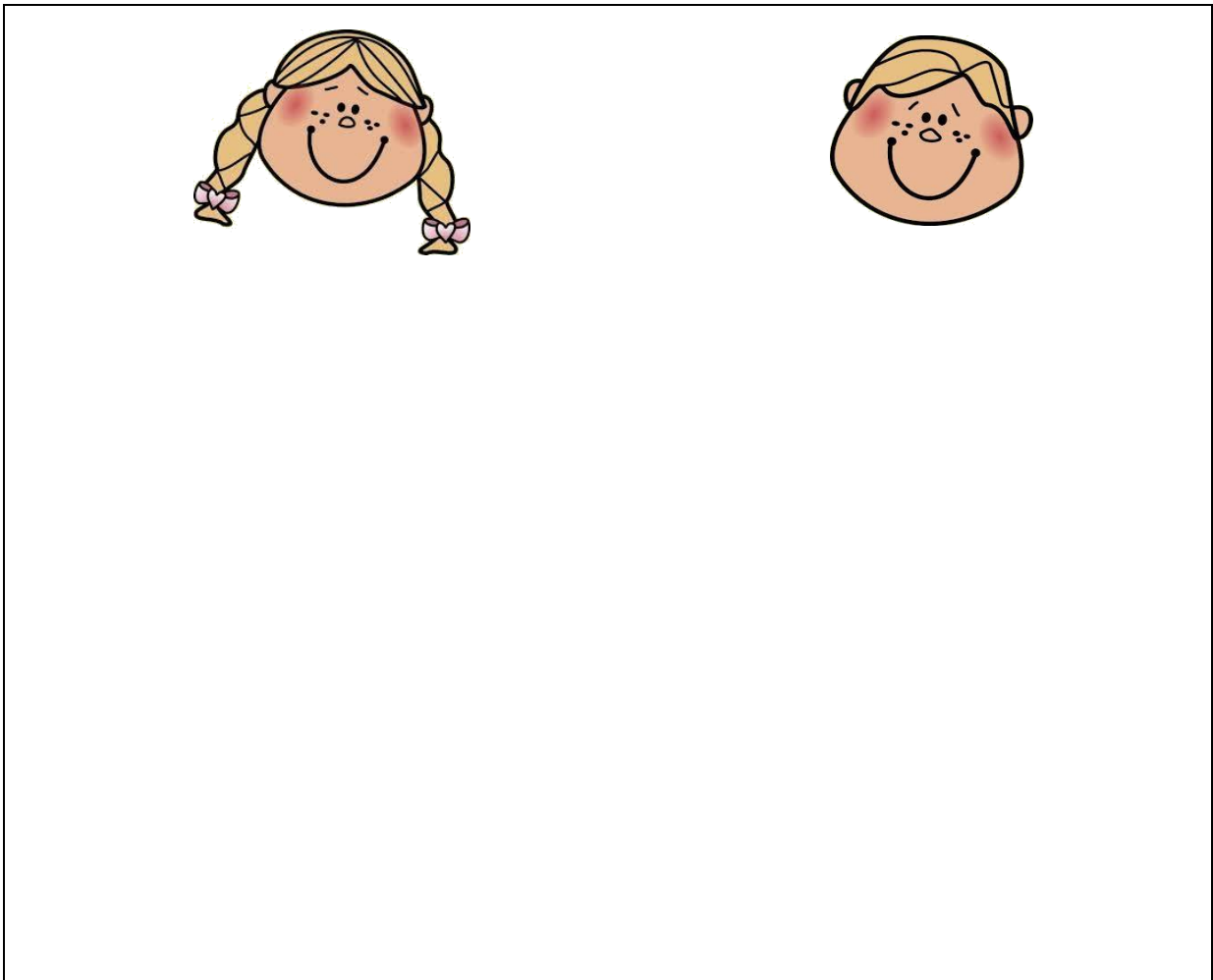

ACTIVIDAD 2.



- Anota el nombre de tres personas con las que convives en tu casa y reconoce algo que les agradezcas y escribe por qué.

Agradezco a: _____	Agradezco a: _____	Agradezco a: _____
Porque...	Porque...	Porque...

Después de escribirlo, acércate a cada una de las personas y dales las gracias por lo que te han apoyado.

ACTIVIDAD 3.



► Responde las siguientes preguntas sobre tu propia personalidad:

¿De qué manera tu forma de ser ha ayudado a otros?

¿Su forma de ser ha ayudado a mejorar algo en su familia?

ACTIVIDAD 4.



► En el siguiente cuadro aparece la imagen y en el otro cuadro escribe una experiencia que te provoque esa emoción.

 <p>contenta</p>	<p>Cuando te sientes Contenta...</p>
 <p>asustado</p>	<p>Cuando te sientes asustado...</p>

 <p>sorprendido</p>	<p>Quando te sientes sorprendido...</p>
 <p>triste</p>	<p>Quando te sientes triste...</p>
 <p>tímido</p>	<p>Quando te sientes tímido...</p>
 <p>apenada</p>	<p>Quando te sientes apenado...</p>
 <p>emocionada</p>	<p>Quando te sientes emocionado...</p>

 <p data-bbox="496 422 654 464">enojado</p>	<p data-bbox="829 195 1268 226">Cuando te sientes enojado...</p>
--	---

Puedes jugar con tus tarjetas memorama o a adivinar la emoción de qué se trata.

¿Cuál es tu emoción el día de hoy?

¿Te gusta sentirte así? Si _____ No _____ Si contestas que no.

Piensa que puedes hacer para cambiar tu forma de sentirte.

Apreciación y gratitud



Dimensión. Autoconocimiento.

Habilidad. Apreciación y gratitud.

Indicador de logro. Expresa la motivación de retribuir a su comunidad el apoyo y sustento para poder estudiar.

ACTIVIDAD 1.



► **Encierra en un círculo las frases que expresan gratitud.**

Gracias por tu apoyo

No me caes bien

Me sentí mejor con tus palabras, ¡gracias!

Es tu obligación hacerlo

Gracias por compartir tu almuerzo

Solo lo hago mejor

Valoro mucho tu amistad

No mereces mi amistad

Tu apoyo hizo la diferencia

Comparte con tu familia y pídeles que agreguen otras frases que expresen gratitud.
(Escribe en tu cuaderno las frases)

ACTIVIDAD 2.



- ▶ Localiza una caja o un frasco, adórnalo como tú gustes.
- ▶ Escribe frases de agradecimiento para tu familia, amigos y vecinos. Colócalas dentro de la caja o frasco.
- ▶ Al terminar la semana entrega tus frases a quien corresponda, las de tus compañeros se las darás al regreso a clases.



Necesidades y búsqueda de soluciones

Dimensión. Autonomía.

Habilidad. Identificación de necesidades y búsqueda de soluciones.

Indicador de logro. Contribuye con propuestas de acción para mejorar aspectos de su entorno.



ACTIVIDAD 1.

- **Separa la basura en orgánica e inorgánica.**



- 1.- Elabora dos carteles y colócalos en los botes de basura de tu casa.
- 2.- Separa la basura con tu familia diariamente en orgánica e inorgánica.
- 3.- Utiliza la basura orgánica para elaborar una composta.
4. Siembra semillas de chile, tomate.

ACTIVIDAD 8.

- **Sigue la guía para elaborar una composta.**

Residuos Orgánicos:
Son los desechos provenientes de plantas y animales, como restos de frutas y verduras y material de poda. Tiene la capacidad de degradarse naturalmente en poco tiempo.

¿Cómo los aprovechamos?
Con este tipo de residuos podemos generar abono lleno de nutrientes para las plantas llamado composta.

- 1 Busca un cajón de madera, cubre la base con ramas y hojas, ubícalo en un lugar con sombra.
- 2 Coloca los restos orgánicos y residuos de poda.
- 3 No permitas que se seque ni que se humedezca de más, de este modo los microorganismos hacen su trabajo de descomposición.
- 4 En 6 u 8 semanas observa el color y olor de la tierra compostada. Si es color oscuro y tiene olor agradable ya está listo para agregarlo a las plantas.

Soy empático



Dimensión. Empatía.

Habilidad. Cuidado de otros seres vivos y de la Naturaleza.

Indicador de logro. Evalúa los resultados de acciones preventivas y de cuidado del entorno y los seres vivos, y propone mejoras.

ACTIVIDAD 1.



► **Observa las imágenes, explica lo que ocurre en esta pandemia y como puede ser empático.**

¿Qué está pasando?

¿Cómo puedo ser empático?



¿Qué está pasando?

¿Cómo puedo ser empático?

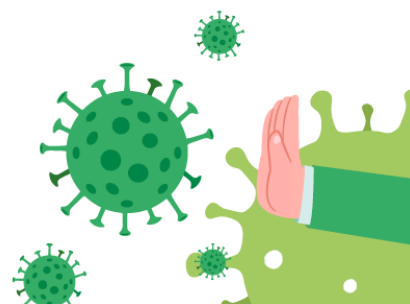

¿Qué está pasando?

¿Cómo puedo ser empático?



ESCUELAS CERRADAS

ACTIVIDAD 2.



► Escribe que compromisos personales harías para ser empático con tu comunidad en esta pandemia.

✓

✓

✓

✓

✓

Escribe V de Verdadero cuando seas empático o F de Falso si no eres empático con esta pandemia.

_____ Soy empático cuando al toser me cubro sobre el antebrazo.

_____ Soy empático cuando abrazo y doy besos a mis abuelitos.

_____ Soy empático cuando me quedo en casa.

_____ Soy empático cuando digo a mis papás que al salir usen tapabocas.

_____ Soy empático cuando salgo a jugar a la calle con mis amigos.

Inclusión



Dimensión. Colaboración.

Habilidad. Inclusión.

Indicador de logro. Analiza los estereotipos de género y reconoce las fortalezas de todos sus compañeros al llevar a cabo un trabajo colaborativo.

ACTIVIDAD 1.

- Realiza la ficha en la que aparece un listado de las tareas que se realizan a diario en el hogar. Al lado de cada tarea, debemos escribir el nombre de quien o quienes la realizan habitualmente.

Tarea	Quien lo hace	Tarea	Quien lo hace
Lavar los trastes		Pintar la casa	
Preparar el desayuno		Ir por las tortillas	
Sacar la basura		Ordenar la ropa	
Barrer la banqueta		Planchar la ropa	
Lavar la ropa		Preparar la cena	
Alimentar la mascota		Recoger la mesa	
Cambiar los focos		Tender la cama	
Lavar los baños		Encender las luces	
Barrer y trapear		Regar plantas	
Limpiar el espacio de la mascota		Preparar el agua para la comida	
Guardar zapatos		Recoger juguetes	
Guardar mochilas y uniformes		Preparar lonches para la escuela	

Una vez completado, sumamos un punto a cada miembro de la familia que realice una tarea. Sumemos los puntos de las tareas. (1 punto por tarea) Ponemos en común los resultados.

Responde las siguientes preguntas.

¿Quién realiza la mayoría de las tareas?

¿Cuántas tareas realizas en casa?

¿Es justo que el trabajo doméstico este repartido de manera desequilibrada?

Miembros de la Familia					
Puntos por tareas realizadas					

ACTIVIDAD 2.



► Realiza una actividad en casa para ser colaborativo con las tareas del hogar.

Por ejemplo puede elaborar una deliciosa agua de limón.

Elabora la receta con ayuda de tu mamá o un adulto en casa.

Receta:

Ingredientes	Preparación

Menciona otras tareas en el hogar que tú puedas realizar.

REFERENCIAS

BIBLIOGRÁFICAS

Secretaria de Educación Pública (2017), Aprendizajes Clave Para La Educación Integral, México. SEP

Secretaria de Educación Pública (2013), Programas de Estudio 2011 Guía para el Maestro, México. SEP

Secretaria de Educación Pública (2017), Formación Cívica y Ética, México. SEP

Secretaria de Educación Pública (2015), Español, México. SEP

Secretaria de Educación Pública (2019), Desafíos Matemáticos, México. SEP

Secretaria de Educación Pública (2017), Escuela libre de acoso, Cuaderno de Actividades para los alumnos. PNCE.









ELECTRÓNICAS





Guía de actividades para fomentar la igualdad de oportunidades entre niños y niñas.



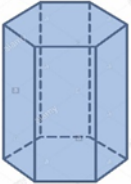
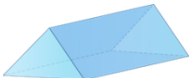

Tareas en Familia. Fadae.org Publicación SIJE. Disponible en:

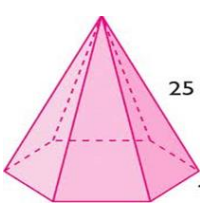
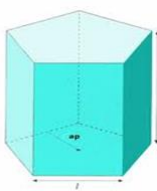

https://www.iimas.unam.mx/EquidadGenero/papers/GUIA_DE_ACTIVIDADES_DE_IGUALDAD.pdf

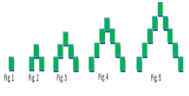
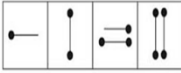
ICONOGRÁFICAS

Imagen	Nombre de la imagen	Fuente de referencia
	Niños atentos	Pinterest Estudio de niños Vector Premium Premium Vector #Freepik #vector ...
	Números	https://icon-icons.com/es/buscar/iconos/?filtro=numeros
	Foco	https://icon-icons.com/es/icono/idea-luz-bombilla/89729
	Lápiz	https://icon-icons.com/es/icono/Componer-dibujar-linea-lapiz-resoluciones-scketch-subrayado/51076
	Compartir	https://icon-icons.com/es/icono/la-rotaci%C3%B3n-de-la-las-personas-usuarios-trabajadores-grupo-equipo/102346
	Escribe	https://icon-icons.com/es/icono/memo-editar-l%C3%A1piz-escritura/109205
	Recorta	https://icon-icons.com/es/icono/Libro-novela-de-lectura-de-lectura-de-resoluciones-de-estudio-de-texto/51077
	Leer	https://www.freepik.es/vector-premium/ninos-dibujos-animados-diferentes-expresiones_2910693.htm
	Colorea	https://www.freepik.es/vector-premium/dibujos-animados-ninos-felices-escuela_2547620.htm
	Buscar	https://es.vecteezy.com/vectores-gratis/b%C3%BAsqueda

	Prisma hexagonal	http://proesmat.260mb.net/index.php/material/guias-orientadoras/51-guias-de-orientacion-para-trabajo-en-el-aula
	Prisma triángulo	http://proesmat.260mb.net/index.php/material/guias-orientadoras/51-guias-de-orientacion-para-trabajo-en-el-aula
	Cubo	http://proesmat.260mb.net/index.php/material/guias-orientadoras/51-guias-de-orientacion-para-trabajo-en-el-aula
	Pirámide	http://proesmat.260mb.net/index.php/material/guias-orientadoras/51-guias-de-orientacion-para-trabajo-en-el-aula
	Pirámide hexagonal	http://proesmat.260mb.net/index.php/material/guias-orientadoras/51-guias-de-orientacion-para-trabajo-en-el-aula
	Prisma pentagonal	http://proesmat.260mb.net/index.php/material/guias-orientadoras/51-guias-de-orientacion-para-trabajo-en-el-aula
	Progresión de figuras	Google.com/search?q=progresion+geometrica+con+figuras&tbm=isch&chips=q:progresion+geometrica+con+figuras,g_1:sucesion&hl=es&ved=2ahUKEwjpt6KmhK_pAhVLf6wKHdagAbUQ4IYoAnoECAEQFw&biw=1017&bih=603#imgsrc=puRst9GS3X3HvM&imgdii=rP7A-KDnrB1h_M



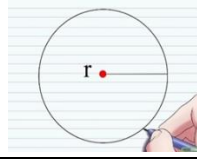
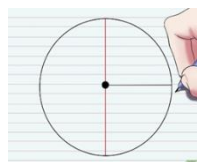
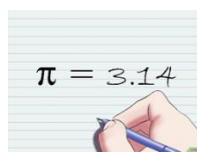
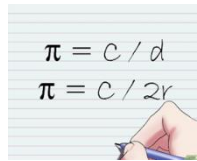

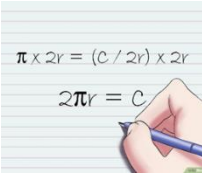
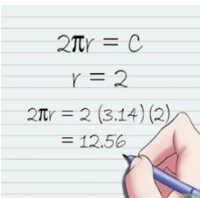
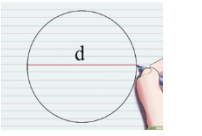
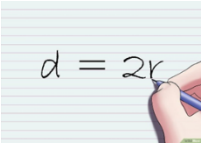
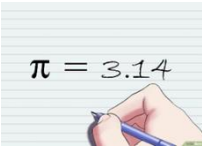
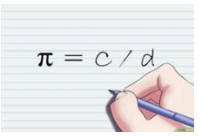
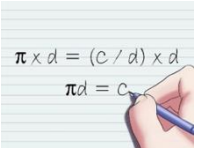
	<p>Progresión de figuras</p>	<p>https://www.google.com/search?q=sucesiones+de+figuras+con+progresion&tbm=isch&ved=2ahUKEwj6k4T-o6_pAhUP9qwKHQ8wApQQ2-cCegQIABAA&aq=figuras+con+progresion+&gs_lcp=CgNpbWcQARgDMgQIlxAnMgYIABAFEB4yBggAEAUQHjIGCAAQBRAeUO_rCVjv6wlgipwKaABwAHgAgAGzAYgBswGSAQMwLjGYAQCgAQQGqAQnd3Mtd2l6LWltZw&scient=img&ei=vRa7XrrBLo_sswWP4ligCQ&bih=657&biw=1349&hl=es#imgrc=Dodwsz2aWflbXM</p>
	<p>Palitos de fósforos</p>	<p>https://www.google.com/search?q=test+psicometricos&tbm=isch&ved=2ahUKEwjVsYbXrq_pAhUJOKwKHRNzC2UQ2-cCegQIABAA&aq=test+PSICOMETRICO&gs_lcp=CgNpbWcQARgCMgQIlxAnMgQIlxAnMgIIADICCAAYAggAMgIIADICCAAYAggAMgIIADICCAA6BAgAEENQgl4HWI2tB2DjyAdoAHAAeACAAAdYCiAHfF5IBBzAuNC43LjKYAQCgAQQGqAQnd3Mtd2l6LWltZw&scient=img&ei=9CG7XtXnMInwsAWT5q2oBg&bih=657&biw=1349&hl=es#imgrc=vS5B8cclBlk-cM&imgdii=aPr-puut0KqsWM</p>
	<p>Palitos de fósforos</p>	<p>https://www.google.com/search?q=test+psicometricos&tbm=isch&ved=2ahUKEwjVsYbXrq_pAhUJOKwKHRNzC2UQ2-cCegQIABAA&aq=test+PSICOMETRICO&gs_lcp=CgNpbWcQARgCMgQIlxAnMgQIlxAnMgIIADICCAAYAggAMgIIADICCAAYAggAMgIIADICCAA6BAgAEENQgl4HWI2tB2DjyAdoAHAAeACAAAdYCiAHfF5IBBzAuNC43LjKYAQCgAQQGqAQnd3Mtd2l6LWltZw&scient=img&ei=9CG7XtXnMInwsAWT5q2oBg&bih=657&biw=1349&hl=es#imgrc=vS5B8cclBlk-cM&imgdii=aPr-puut0KqsWM</p>
	<p>Plátanos Jarras con agua</p>	<p>http://proesmat.260mb.net/index.php/material/guias-orientadoras/51-guias-de-orientacion-para-trabajo-en-el-aula</p>
	<p>Camión de carga</p>	<p>http://proesmat.260mb.net/index.php/material/guias-orientadoras/51-guias-de-orientacion-para-trabajo-en-el-aula</p>

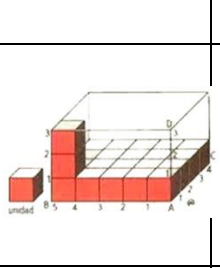
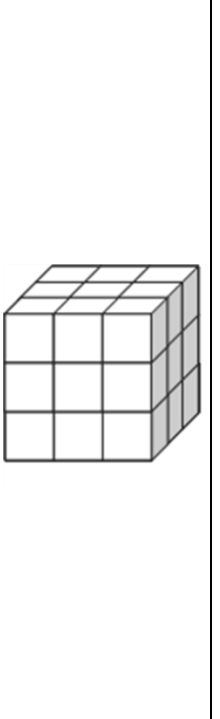
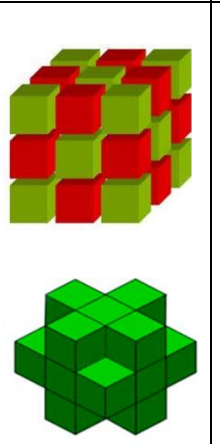

	<p>Regla con hilo</p>	<p>https://es.wikihow.com/calcular-la-circunferencia-de-un-c%C3%ADrculo</p>
	<p>Moneda con hilo</p>	<p>https://es.wikihow.com/calcular-la-circunferencia-de-un-c%C3%ADrculo</p>
	<p>Moneda con hilo y tijeras</p>	<p>https://es.wikihow.com/calcular-la-circunferencia-de-un-c%C3%ADrculo</p>
	<p>Circunferencia radio</p>	<p>https://es.wikihow.com/calcular-la-circunferencia-de-un-c%C3%ADrculo</p>
	<p>Circunferencia diámetro y radio</p>	<p>https://es.wikihow.com/calcular-la-circunferencia-de-un-c%C3%ADrculo</p>
	<p>Equivalencia 3.14</p>	<p>https://es.wikihow.com/calcular-la-circunferencia-de-un-c%C3%ADrculo</p>
	<p>Circunferencia sobre diámetro y sobre radio</p>	<p>https://es.wikihow.com/calcular-la-circunferencia-de-un-c%C3%ADrculo</p>

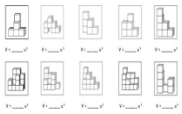
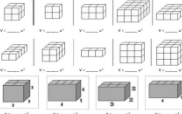
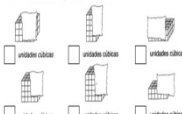
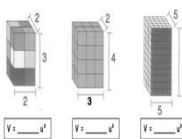





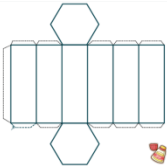

 <p>$\pi \times 2r = (C / 2r) \times 2r$ $2\pi r = C$</p>	<p>Despeje circunferencia 1</p>	<p>https://es.wikihow.com/calcular-la-circunferencia-de-un-c%C3%ADrculo</p>
 <p>$2\pi r = C$ $r = 2$ $2\pi r = 2(3.14)(2)$ $= 12.56$</p>	<p>Despeje circunferencia 2</p>	<p>https://es.wikihow.com/calcular-la-circunferencia-de-un-c%C3%ADrculo</p>
	<p>Diámetro en circunferencia</p>	<p>https://es.wikihow.com/calcular-la-circunferencia-de-un-c%C3%ADrculo</p>
 <p>$d = 2r$</p>	<p>Equivalencia diámetro a 2 radios</p>	<p>https://es.wikihow.com/calcular-la-circunferencia-de-un-c%C3%ADrculo</p>
 <p>$\pi = 3.14$</p>	<p>Equivalencia Pi a 3.14</p>	<p>https://es.wikihow.com/calcular-la-circunferencia-de-un-c%C3%ADrculo</p>
 <p>$\pi = C / d$</p>	<p>Pi es igual a Circunferencia sobre diámetro</p>	<p>https://es.wikihow.com/calcular-la-circunferencia-de-un-c%C3%ADrculo</p>
 <p>$\pi \times d = (C / d) \times d$ $\pi d = C$</p>	<p>Despeje Pi por diámetro igual a Circunferencia 1</p>	<p>https://es.wikihow.com/calcular-la-circunferencia-de-un-c%C3%ADrculo</p>





	<p>Despeje Pi por diámetro igual a Circunferencia 2</p>	<p>https://es.wikihow.com/calcular-la-circunferencia-de-un-c%C3%ADrculo</p>
	<p>Mesa redonda</p>	<p>http://proesmat.260mb.net/index.php/material/guias-orientadoras/51-guias-de-orientacion-para-trabajo-en-el-aula</p>
	<p>Canasta de Basquetbol</p>	<p>http://proesmat.260mb.net/index.php/material/guias-orientadoras/51-guias-de-orientacion-para-trabajo-en-el-aula</p>
	<p>Pulsera</p>	<p>http://proesmat.260mb.net/index.php/material/guias-orientadoras/51-guias-de-orientacion-para-trabajo-en-el-aula</p>
	<p>Llanta</p>	<p>http://proesmat.260mb.net/index.php/material/guias-orientadoras/51-guias-de-orientacion-para-trabajo-en-el-aula</p>
	<p>Parque de ronda con una fuente y la estatua</p>	<p>https://www.google.com.mx/imgres?imgurl=https://us.123rf.com/450wm/curvabezier/curvabezier1304/curvabezier130401106/19177547-parque-de-ronda-con-una-fuente-y-la-estatua.jpg?ver%3D6&imgrefurl=https://es.123rf.com/clipart-vectorizado/pathway_park.html?imgtype%3D2%26orderby%3D4&h=387&w=450&tbnid=zisBmaXYAXVqHM&tbnh=208&tbnw=242&usg=AI4_-kQxASwR7LzCQSDwImmvbjfAkObGOA&vet=1&docid=leQFFAit3-IGtM&hl=es-MX</p>

	<p>Ventana en forma de círculo</p>	<p>http://proesmat.260mb.net/index.php/material/guias-orientadoras/51-guias-de-orientacion-para-trabajo-en-el-aula</p>
	<p>Volumen de cubos</p>	<p>http://oer2go.org/mods/es-ap_didact/decimales/geois02.htm</p>
	<p>Volumen de cubos</p>	<p>https://www.google.com.mx/search?hl=es-MX&tbs=simg:CAESrglJaq3BelSds7kaoglLELCMp wgaYgpgCAMSKIkD1xOXA6UlpjgdE-YT4hPeE_18C6jXcNegn7DWnKOMn5jXrNYYolj4a MM3DO4MLu6bVOxkRzRZCPPkb6Ok1NVTVe6W1 oFIZRzXVjFL50Rjeavive13pvgDhPCAEDAsQjq7-CBoKCgglARIEhL_1MlwwLEJ3twQkamgEKHwoMY XJjaGI0ZWN0dXJl2qWI9gMLCgkvbS8wM25mbXEK GwolcGFyYWxsZWzapYj2AwsKCS9tLzAzMHpmbg oZCgdwYXR0ZXJu2qWI9gMKCggbvS8waHdreQof Cgxb2xvcmZ1bG5lc3PapYj2AwsKCS9tLzAzMHpsZ goeCgxydWJpaydzIGN1YmXapYj2AwoKCC9tLzBo MGI1DA&sxsrf=ALeKk01LLrIW2dnAEaQVAQLwmJ A1KjXRQg:1589325225042&q=rectangular+prism+with+16+unit+cubes&tbm=isch&sa=X&ved=2ahUKE wiG9eHrua_pAhXJX80KHYgsCC4Qsw56BAglEAE &biw=1366&bih=625#imgrc=5dDugk1yQyYEEM</p>
	<p>Cubos</p>	<p>http://proesmat.260mb.net/index.php/material/guias-orientadoras/51-guias-de-orientacion-para-trabajo-en-el-aula</p>

	<p>Volumen con cubos</p>	<p>https://www.google.com/url?sa=i&url=https%3A%2F%2Fbrainly.lat%2Ftarea%2F7776729&psig=AOvVaw0EpJHQP3TeW35anbxxM6L4&ust=1589414581314000&source=images&cd=vfe&ved=0CA0QjhxqFwoTCJD47_jGr-kCFQAAAAAdAAAAABAM</p>
	<p>Volumen con cubos</p>	<p>https://www.google.com/url?sa=i&url=https%3A%2F%2Fbrainly.lat%2Ftarea%2F7776729&psig=AOvVaw0EpJHQP3TeW35anbxxM6L4&ust=1589414581314000&source=images&cd=vfe&ved=0CA0QjhxqFwoTCJD47_jGr-kCFQAAAAAdAAAAABAM</p>
	<p>Volumen con cubos</p>	<p>https://www.google.com/url?sa=i&url=https%3A%2F%2Fbrainly.lat%2Ftarea%2F7776729&psig=AOvVaw0EpJHQP3TeW35anbxxM6L4&ust=1589414581314000&source=images&cd=vfe&ved=0CA0QjhxqFwoTCJD47_jGr-kCFQAAAAAdAAAAABAM</p>
	<p>Volumen con cubos</p>	<p>https://www.google.com/url?sa=i&url=https%3A%2F%2Fbrainly.lat%2Ftarea%2F7776729&psig=AOvVaw0EpJHQP3TeW35anbxxM6L4&ust=1589414581314000&source=images&cd=vfe&ved=0CA0QjhxqFwoTCJD47_jGr-kCFQAAAAAdAAAAABAM</p>
	<p>Objeto con forma de prisma rectangular</p>	<p>http://proesmat.260mb.net/index.php/material/guias-orientadoras/51-guias-de-orientacion-para-trabajo-en-el-aula</p>
	<p>Bolsa de dulces</p>	<p>https://www.google.com.mx/search?sa=G&hl=es-419&sxsrf=ALeKk00OEMHNGiwr8F5eY5mb48OzAWf6ng:1589325504088&q=bolsitas+de+dulces+ya+hechas&ved=2ahUKEwiD3enwuq_pAhXPXc0KHf-1D7YQvQ4oA3oECAkQKw&biw=1366&bih=625</p>
	<p>Tomates</p>	<p>https://www.google.com/search?q=tomate&tbm=isch&ved=2ahUKEwi61bOI-q7pAhWGSKwKHXqoDBsQ2-cCegQIABAA&oq=tomate&gs_lcp=CgNpbWcQARgAMgQIIXAnMgQIABBDMgQIABBDMgQIABBDMgQIABBDMgQIABBDMgQIABBDMgIADIECAAQQzoHCCMQ6gIQJ1C2BjklmDLMGgBcAB4BIA BkgKIAbwPkgEFMC45LjKYAQCgAQGqAQtn3Mtd2l6LWltZ7ABCg&sclient=img&ei=yeq6XvrMDYArSQX60LLYAQ&bih=603&biw=1017&hl=es#imgsrc=AXTNdXbhYfbaFM</p>

	<p>Papas</p>	<p>https://www.google.com/search?q=papas+y+cebollas&tbm=isch&ved=2ahUKEwiNsp3p-q7pAhVMS60KHeatC28Q2-cCegQIABAA&oq=papas+y+cebollas&gs_lcp=CgNpbWcQARgAMgQIIxAnMgIIADIGCAAQBRAeMgYIABAFEB4yBggAEAUQHjIGCAAQBRAeMgYIABAFEB4yBggAEAUQHjIGCAAQBRAeMgYIABAFEB46BAgAEENQrZ4BwMC1AWDYywFoAHAAeACAABsHiAHXGJIBDTAuOC4wLjEuMC4xLjGYAQCgAQGqAQtnD3Mtd2l6LWltZw&scient=img&ei=IOu6Xo2YEcyWtQXm2674Bg&bih=603&biw=1017&hl=es#imgrc=7iltKUBsTtyMsM</p>
	<p>Zanahorias</p>	<p>https://www.google.com/search?q=zanahorias&tbm=isch&ved=2ahUKEwiXut_2-q7pAhVFXqwKHVBXDUIQ2-cCegQIABAA&oq=zanahorias&gs_lcp=CgNpbWcQARgAMgQIABBDMgIIADIECAAQQzICCAAyBAgAEEMyBAgAEEMyAggAMgIIADICCAAyAggAOgcllxDqAhAnUL7qAljmiwNg7Z4DaAFwAHgEgAHAYyB1hSSAQYwLjExLjOYAQCgAQGqAQtnD3Mtd2l6LWltZ7ABCg&scient=img&ei=sOu6XpeiJsW8sQXQrrWQBA&bih=603&biw=1017&hl=es#imgrc=MVNm-SVsQZbaUM</p>
	<p>Cebollas</p>	<p>https://www.google.com/search?q=cebollas&tbm=isch&ved=2ahUKEwiAoKmR-67pAhVTbqwKHU6-DMQQ2-cCegQIABAA&oq=cebollas&gs_lcp=CgNpbWcQARgAMgQIIxAnMgIIADICCAAyAggAMgIIADICCAAyAggAMgIIADICCAAyAggAOgQIABBD0gcllxDqAhAnUK6uA1j5yANgr9sDaAFwAHgEgAHYAYyBzhOSAQUwLjguNZgBAKABAaoBC2d3cy13aXotaW1nsAEK&scient=img&ei=6Ou6XoCMFtPcsQXO_LKgDA&bih=603&biw=1017&hl=es#imgrc=YUa4m_Wwn5Wy-M</p>
	<p>Modelo o patrón de un cuerpo geométrico</p>	<p>https://www.mundoprimeria.com/recursos-matematicas/cuerpos-geometricos</p>

	Niña contenta con trenzas y pequitas	http://www.imagui.com/a/caras-de-ninas-felices-en-caricaturas-TqepoERL8
	Niño contento y con pequitas	https://www.imagenesydibujosparaimprimir.com/2011/09/dibujos-caras-ninos-para-imprimir.html
 contenta	Contenta	https://www.pinterest.fr/pin/477240891741901193/?psig=AOvVaw0I7sG4XvJShdht4UqqLmM0&ust=1589049849125000&source=images&cd=vfe&ved=2ahUKEwim-ciP9qTpAhUS_6wKHdEbCWQQr4kDegUIARC9AQ
 asustado	Asustado	https://www.pinterest.fr/pin/477240891741901193/?psig=AOvVaw0I7sG4XvJShdht4UqqLmM0&ust=1589049849125000&source=images&cd=vfe&ved=2ahUKEwim-ciP9qTpAhUS_6wKHdEbCWQQr4kDegUIARC9AQ
 sorprendido	Sorprendido	https://www.pinterest.fr/pin/477240891741901193/?psig=AOvVaw0I7sG4XvJShdht4UqqLmM0&ust=1589049849125000&source=images&cd=vfe&ved=2ahUKEwim-ciP9qTpAhUS_6wKHdEbCWQQr4kDegUIARC9AQ
 triste	Triste	https://www.pinterest.fr/pin/477240891741901193/?psig=AOvVaw0I7sG4XvJShdht4UqqLmM0&ust=1589049849125000&source=images&cd=vfe&ved=2ahUKEwim-ciP9qTpAhUS_6wKHdEbCWQQr4kDegUIARC9AQ
 tímido	Tímido	https://www.pinterest.fr/pin/477240891741901193/?psig=AOvVaw0I7sG4XvJShdht4UqqLmM0&ust=1589049849125000&source=images&cd=vfe&ved=2ahUKEwim-ciP9qTpAhUS_6wKHdEbCWQQr4kDegUIARC9AQ
 apenada	Apenada	https://www.pinterest.fr/pin/477240891741901193/?psig=AOvVaw0I7sG4XvJShdht4UqqLmM0&ust=1589049849125000&source=images&cd=vfe&ved=2ahUKEwim-ciP9qTpAhUS_6wKHdEbCWQQr4kDegUIARC9AQ

	Emocionada	https://www.pinterest.fr/pin/477240891741901193/?psig=AOvVaw0I7sG4XvJShdht4UqqLmM0&ust=1589049849125000&source=images&cd=vfe&ved=2ahUKEwim-ciP9qTpAhUS_6wKHdEbCWQQr4kDegUIARC9AQ
	Enojado	https://www.pinterest.fr/pin/477240891741901193/?psig=AOvVaw0I7sG4XvJShdht4UqqLmM0&ust=1589049849125000&source=images&cd=vfe&ved=2ahUKEwim-ciP9qTpAhUS_6wKHdEbCWQQr4kDegUIARC9AQ
	Frasco forrado y adornado	https://www.youtube.com/watch?v=5hSVusTeiWQ
	Caja forrada y adornada	https://www.google.com/search?q=cajas+decoradas+para+escuela&sxsrf=ALeKk03WQWkC59Qoti_5Ktia0ZEINocDQ:1589304774303&tbm=isch&source=iu&ictx=1&fir=j7T3L1ALkMi5WM%253A%252CuUrIYwWhVwUijM%252C_&vet=1&usg=AI4_-kQCZiJs1AffFR_Rf53jU3OUhEMpVA&sa=X&ved=2ahUKEwj18YvU7a7pAhWlHzQIHTHVAcoQ9QEwAHoECACQGw#imgsrc=j7T3L1ALkMi5WM&imgdii=gouaaJepJi6oZM
	Cestos con desechos orgánicos e inorgánicos	https://www.google.com/search?q=botes+inorganicos+e+inorganicos&tbm=isch&ved=2ahUKEwiz_LW7a7pAhUH0KwKHRhDBC4Q2-cCegQIABAA&oq=botes+inorganicos+e+inorganicos&gs_lcp=CgNpbWcQDDoECCMQJzoGCAAQCBAeOgcllxDqAhAnOgQIABBDOgIADoECAAQHID56hRYgtYVYITnFWgCcAB4BIABhwKIAYczkgEGMC4zM C43mAEAoAEBqgELZ3dzLXdpei1pbWewAQo&sclicnt=img&ei=zN26XqO5CoegswWYhpHwAg#imgsrc=MDdWn9GiKyQ7gM
	Niña Cajón	https://www.vectorstock.com/royalty-free-vector/farmer-girl-holding-fork.ready-to-work-vector-22413281 http://clipartmaj.com/download-clipart-image#compost-bin-drawing-26.jpg

¿Qué opinas de tu Cuadernillo de Actividades?

Es importante tu opinión para mejorar este material del grado que cursas.

Maca con una (X) el espacio de la respuesta que mejor exprese lo que piensas

1. ¿Te gustó tu Cuadernillo de Actividades?

Mucho

Poco

Nada

2. ¿Te gustaron las imágenes?

Mucho

Poco

Nada

3. ¿Las instrucciones de las Actividades fueron claras?

Siempre

Algunas Veces

Nunca

4. ¿Lees los Libros de Texto Gratuitos con los adultos de tu casa?

Siempre

Algunas Veces

Nunca

5. ¿Qué grado escolar cursas actualmente?

6. Sí tienes alguna sugerencia para mejorar este libro u otros materiales educativos, escríbela aquí:

Describe la forma en la que recibiste físicamente este cuadernillo.

Desprende esta hoja y envíala por el medio de comunicación que más se te facilite a la Dirección de Educación Primaria, ubicada en Calz. Gral. Luis Caballero S/N. Edificio Secretaría de Educación de Tamaulipas en Ciudad Victoria, Tamaulipas o a través de tu maestro.

¡Gracias por tu participación!

